





BEDRIJVENGSANLEIDUNG
INSTRUCTION MANUAL
MODE D'EMPLOI
HASZNALATI UTASÍTÁS
LIBRETTO ISTRUZIONI
MANUAL DE INSTRUCCIONES
MANUAL DE INSTRUÇÕES
INSTRUKCJA OBSŁUGI
GEBRUIKSAANWIJZING
NÁVOD PRO OBSLUHU
KULLANIM KÉLVIZU
INSTRUCIUNI DE UTILIZARE
ИНСТРУКЦІЯ ЗА ЕКСПЛУАТАЦІЮ
ИНСТРУКЦИЯ ПО ЭКСПЛУАТАЦИИ



TOASTER IM ALU DESIGN
TOASTER IN ALUMINUM DESIGN
GRILLE-PAIN DESIGN ALU
FORMATEREZEIT ALUMINIUM KENYÉRPRÍTÓ
TOSTAPANE IN ALLUMINIO
TOSTADORA EN DISEÑO ALUMINIO
TORRADEIRA COM DESIGN DE ALUMINIO
TOASTER ALU DESIGN
TOASTER IN ALUMINIUM DESIGN
TOPINKOVAČ V HLINIKOVEM DESIGNU
ALŪMINIUM KAPLA TOST MAKINESI
PRÁLTOR DE PAINÉ, FN DESIGN ALUMINIU
ТОСТЕР - АЛҮМІНІИЕВА КОНСТРУКЦІЯ
ТОСТЕР В АЛЮМИНИЕВОМ ИСПОЛНЕНИИ

Liebe Kundin, lieber Kunde,
bitte lesen Sie die Bedienungsanleitung aufmerksam durch, bevor Sie Ihr Gerät ans Netz anschließen, um Schäden durch nicht sachgemäßen Gebrauch zu vermeiden. Beachten Sie besonders die Sicherheitshinweise. Sollten Sie dieses Gerät an Dritte weitergeben, muss diese Bedienungsanleitung mit ausgehändigt werden.

AUFBAU

1. Netzkabel mit Netzstecker
2. Taste **DEFROST**
3. Taste **REHEAT**
4. Taste **STOP**
5. Regler
6. Betriebsanzeige 
7. Kontrollleuchte Reheat 
8. Kontrollleuchte Defrost 
9. Toasthebel
10. Brotschlitze
11. Brötchenaufsatz

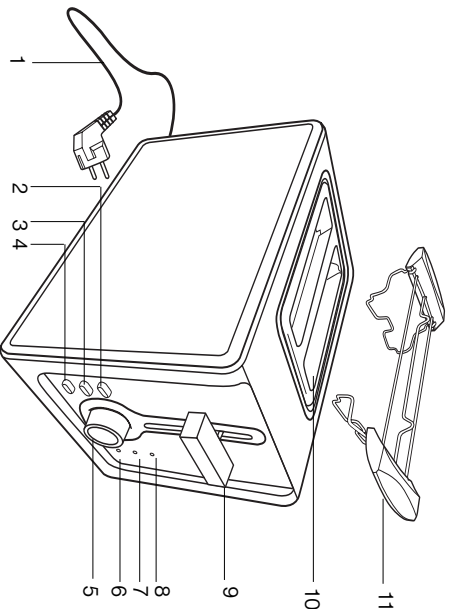

SICHERHEITSHINWEISE

- Falsche Bedienung und unsachgemäße Behandlung können zu Störungen am Gerät und zu Verletzungen des Benutzers führen.
- Das Gerät darf nur für den vorgesehenen Zweck benutzt werden. Bei nicht bestimmungsgemäßem Gebrauch oder falscher Handhabung kann keine Haftung für evtl. auftretende Schäden übernommen werden.
- Vor Anschluss ans Netz prüfen, ob Stromart und Netzspannung mit den Angaben auf dem Typenschild am Gerät übereinstimmen.
- Gerät und Netzstecker nicht in Wasser oder andere Flüssigkeiten tauchen. Sollte das Gerät dennoch einmal ins Wasser gefallen sein, sofort den Netzstecker ziehen und das Gerät vor erneutem Gebrauch von einem Fachmann überprüfen lassen. **Es besteht Lebensgefahr durch Stromschlag!**
- Niemals selbst versuchen, das Gehäuse zu öffnen!
- Keinerlei Gegenstände in das Innere des Gehäuses führen.
- Das Gerät nicht mit nassen Händen, auf feuchtem Boden oder wenn es nass ist benutzen.
- Den Netzstecker nie mit nassen oder feuchten Händen anfassen.
- Netzkabel und Netzstecker regelmäßig auf evtl. Beschädigungen überprüfen. Im Falle von Beschädigungen müssen Netzkabel und Netzstecker vom Hersteller bzw. einem qualifizierten Fachmann ersetzt werden, um Gefährdungen zu vermeiden.
- Das Gerät nicht in Betrieb nehmen, wenn Netzkabel oder Netzstecker Schäden aufweisen oder falls das Gerät auf den Boden gefallen sein sollte oder anderweitig beschädigt wurde. In solchen Fällen das Gerät zur Überprüfung und evtl. Reparatur in die Fachwerkstatt bringen.
- Nie versuchen, das Gerät selbst zu reparieren. **Es besteht Gefahr durch Stromschlag!**
- Das Netzkabel nicht über scharfe Kanten hängen lassen und von heißen Gegenständen und offenen Flammen fernhalten. Nur am Stecker aus der Steckdose ziehen.
- Einen zusätzlichen Schutz bietet der Einbau einer Fehlerstrom-Schutzeinrichtung mit einem Nennauslösestrom von nicht mehr als 30 mA in der Hausinstallation. Lassen Sie sich von Ihrem

1

- Elektroinstallateur beraten.
- Das Kabel sowie ein evtl. benötigtes Verlängerungskabel so verlegen, dass ein unbeabsichtigtes Ziehen daran bzw. ein Darüberstolpern nicht möglich ist.
- Wird ein Verlängerungskabel benutzt, muss dieses für die entsprechende Leistung geeignet sein, ansonsten kann es zu Überhitzung von Kabel und/oder Stecker kommen.
- Dieses Gerät ist weder für den gewerblichen Gebrauch noch für den Gebrauch im Freien geeignet.
- Während des Gebrauchs das Gerät nie unbeaufsichtigt lassen.
- Kinder kommen die Gefahren, die im unsachgemäßen Umgang mit Elektrogeräten liegen, nicht erkennen. Deshalb elektrische Haushaltsgeräte nie von Kindern ohne Aufsicht benutzen lassen.
- Vor Ziehen des Netzsteckers das Gerät ausschalten.
- **Vorsicht!** Das Gerät steht unter Strom solange es ans Stromnetz angeschlossen ist.
- Das Gerät nie an dessen Netzkabel tragen.





BESONDERE SICHERHEITSHINWEISE

- **Vorsicht Brandgefahr!** Brot kann brennen. Deshalb darf der Toaster nicht in der Nähe oder unterhalb von Vorhängen oder anderen brennbaren Materialien benutzt werden.
- Keine übergroßen Backwaren und kein in Alufolie oder in Plastikfolie verpacktes Brot in die Brotschlitze (10) geben, da Brandgefahr oder elektrischer Schlag droht.
- Toasthebel nach oben positionieren, bevor der Stecker aus der Steckdose herausgezogen wird.
- **Verbrennungsgefahr:** Teile des Gerätes werden während des Betriebes sehr heiß. Nur Griffe oder Knöpfe anfassen.
- Gerät abkühlen lassen, bevor Teile entfernt oder angebracht werden.
- Nicht versuchen, die Speisen aus dem Gerät herauszunehmen, wenn das Gerät in Betrieb ist.
- Kein Zubehör benutzen, welches nicht mit diesem Gerät mitgeliefert wurde!
- Dieses Gerät ist nur zum Toasten von Brot geeignet. Keine anderen Lebensmittel mit dem Gerät aufwärmen.
- Auf keinen Fall mit Käse oder anderen Nahrungsmitteln belegtes Brot in die Brotschlitze (10) einlegen.

VOR ERSTER INBETRIEBNAHME

- Alle Verpackungsmaterialien entfernen.
- Das Gerät vier- bis fünfmal bei höchster Einstellung ohne Brot aufheizen, um produktionsbedingte Rückstände zu verbrennen. Während dieser Zeit für ausreichende Lüftung (z.B.: geöffnetes Fenster) sorgen!

BEDIENUNG

- Brotscheiben in die Brotschlitze (10) einlegen. Jeder Brotschlitze (10) ist für maximal eine Brotscheibe pro Röstvorgang ausgelegt.
- Netzstecker (1) mit einer geeigneten Steckdose verbinden.
- Mit dem Regler (5) die gewünschte Bräunungsstufe auswählen (1 = hellste Bräunung, 7 = dunkelste Bräunung). Bei der ersten Benutzung wird die Stufe 3 empfohlen.
- Toasthebel (9) nach ganz unten drücken, bis dieser automatisch einrastet. Die Betriebsanzeige (6)  leuchtet rot auf und der Röstvorgang beginnt.
- Das Gerät schaltet sich automatisch aus, sobald die im Voraus eingestellte Bräunungsstufe erreicht ist. Der Toasthebel (9) springt nach oben. Die Brotscheiben sind fertig geröstet.
- **Achtung:** Die Brotscheiben und Teile des Gerätes sind während und direkt nach dem Röstvorgang sehr heiß!
- Die Bräunungsstufe kann auch noch während des Röstvorganges mit dem Regler (5) verändert werden.
- **Toasten von tiefgefrorenem Brot:** Brot in die Brotschlitze (10) einlegen. Regler (5) auf den gewünschten Bräunungsgrad stellen. Toasthebel (9) nach unten drücken. Zusätzlich Taste **DEFROST** (2) drücken. Die rote Betriebsanzeige (6)  und die blaue Kontrollleuchte (8)  leuchten auf, der Röstvorgang beginnt.
- **Erwärmen von bereits getoastetem Brot:** Regler (5) auf den gewünschten Bräunungsgrad stellen. Brot in die Brotschlitze (10) einlegen. Toasthebel (9) nach unten drücken. Der Röstvorgang beginnt. Zusätzlich Taste **REHEAT** (3) drücken. Die rote Betriebsanzeige (6)  und die blaue Kontrollleuchte (7)  leuchten

2

auf, der Röstvorgang beginnt.

• **Brötchenaufsatz (11)**: Zum Aufwärmen und Rösten von Brötchen den Brötchenaufsatz (11) verwenden.

Achtung! Brötchen niemals direkt auf die Brotschlitze legen.

• Den Brötchenaufsatz (11) vor der Verwendung vollständig aufklappen und wie in der Abbildung gezeigt auf den Toaster oberhalb der Brotschlitze (10) stellen. Die Brötchen auf den Brötchenaufsatz (11) legen und anschließend den Toasterhebel (9) nach unten drücken bis dieser einrastet. Die Betriebsanzeige (6) leuchtet auf, der Röstvorgang beginnt.

Sobald der Toasterhebel nach oben gesprungen ist, können die Brötchen vom Brötchenaufsatz genommen werden.

Achtung! Der Brötchenaufsatz wird sehr heiß.

• Jeder Röst-, Auftau- und Aufwärmvorgang kann durch Drücken der Taste **STOP (4)** vorzeitig gestoppt werden.

Hinweis: Sollte der Toasterhebel (9) einmal nicht einrasten, ist vermutlich die Stromzufuhr unterbrochen. Prüfen Sie, ob der Netzstecker mit einer geeigneten Steckdose verbunden ist.

REINIGUNG UND PFLEGE

• Dazu auch unbedingt die *Sicherheitsrinne* beachten.

• Zunächst das Gerät vollständig abkühlen lassen.

• Das Gehäuse mit einem weichen, feuchten Tuch und mildem Reinigungsmittel reinigen.

• Niemals scheuernde oder aggressive Reinigungsmittel/-utensilien benutzen.

TECHNISCHE DATEN

Betriebsspannung : 230V~ 50Hz

Leistungsaufnahme : 850 Watt

HINWEISE ZUM UMWELTSCHUTZ

 Dieses Produkt darf am Ende seiner Lebensdauer nicht über den normalen Haushaltsabfall entsorgt werden, sondern muss an einem Sammelpunkt für das Recycling von elektrischen und elektronischen Geräten abgegeben werden. Das Symbol auf dem Produkt, der Gebrauchsanleitung oder der Verpackung weist darauf hin.

Die Werkstoffe sind gemäß ihrer Kennzeichnung wiederverwertbar. Mit der Wiederverwendung, der stofflichen Verwertung oder anderer Formen der Verwertung von Altgeräten leisten Sie einen wichtigen Beitrag zum Schutze unserer Umwelt.

Bitte erfragen Sie bei der Gemeindeverwaltung die zuständige Entsorgungsstelle.

GARANTIE UND KUNDENDIENST

Vor Auslieferung werden unsere Geräte einer strengen Qualitätskontrolle unterworfen. Sollte trotz aller Sorgfalt bei der Produktion oder beim Transport ein Schaden entstanden sein, bitten wir Sie, das Gerät zu Ihrem Händler zurück zu bringen. Neben den gesetzlichen Gewährleistungsansprüchen hat der Käufer nach seiner Wahl folgenden Garantianspruch: Für das gekaufte Gerät leisten wir 2 Jahre Garantie, beginnend mit dem Verkaufstag. In diesem Zeitraum beseitigen wir kostenlos alle Mängel, die nachweislich auf Material- oder Fabrikationsfehler zurückzuführen sind, durch Instandsetzung oder Umtausch. Mängel, die infolge unsachgemäßer Behandlung des Gerätes und Fehler, die durch Eingriffe und Reparaturen Dritter oder den Einbau fremder Teile entstehen, fallen nicht unter diese Garantie.

0705/T405



Das Gerät ist mit dem CE-Zeichen gekennzeichnet und entspricht damit den einschlägigen europäischen Richtlinien.



INSTRUCTION MANUAL

T405 TOASTER IN ALUMINIUM DESIGN

Dear customer,

Please read these Operating Instructions through carefully before connecting your device to the mains, in order to avoid damage due to incorrect use. Please pay particular attention to the safety information. If you pass the device on to a third party, these Operating Instructions must also be handed over.

ASSEMBLY

1. Power cord and plug
2. **DEFROST** key
3. **REHEAT** key
4. **STOP** key
5. Toasting control
6. Control lamp 
7. Reheat control lamp 
8. Defrost control lamp 
9. Lever
10. Bread slots
11. Bagel attachment

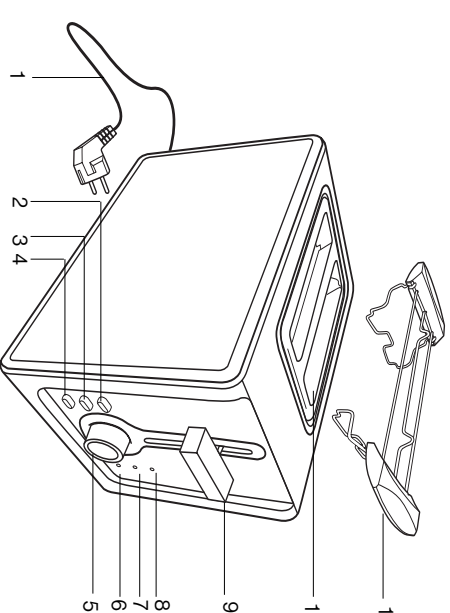

SAFETY INFORMATION

- Incorrect operation and improper use can damage the appliance and cause injury to the user.
- The appliance may be used only for its intended purpose. No responsibility can be taken for any possible damage caused through incorrect use or improper handling.
- Before connecting the appliance to the power source, check that the current and power match those given on the rating plate.
- Do not put the appliance or the plug in water or any other liquid. However should the appliance accidentally fall into water, unplug the appliance immediately and have it checked by a qualified person before using it again. **Non-observance could cause a fatal electric shock!**
- Never attempt to open the housing yourself.
- Do not place any kind of object into the inside of the housing.
- Do not use the appliance with wet hands, on a damp floor or when the appliance itself is wet.
- Do not touch the plug with wet or damp hands.
- Check the cord and the plug regularly for any possible damage. If the cord or plug is damaged, it must be replaced by the manufacturer or a qualified person in order to avoid a hazard.
- Do not use the appliance if it is dropped or otherwise damaged or if the cord or plug are damaged. In the case of damage, take the appliance to an electrical repair shop for examination and repair if necessary.
- Never attempt to repair the appliance yourself. **This could cause an electric shock!**
- Do not allow the cord to hang over sharp edges and keep it well away from hot objects and naked flames. Remove the plug from the socket only by holding the plug.
- For extra protection it is possible to fit the electric household installation with a fault current breaker with a rated breaking current of not more than 30mA. Ask your electrician for advice.
- Make sure that there is no danger that the cord or extension cord may inadvertently be pulled or cause anyone to trip when in use.
- If an extension cord is used it must be suited to the power consumption of the appliance, otherwise overheating of the extension cord and/or plug may occur.

- This appliance is not suitable for commercial use nor for use in the open air.
- Never leave the appliance unattended while it is in use.
- Children cannot recognise the dangers involved in the incorrect use of electrical appliances. Therefore never allow children to use household appliances without supervision.
- Always remove the plug from the socket when the appliance is not in use and each time before it is cleaned.
- **Danger!** Nominal voltage is still present in the appliance as long as the appliance is connected to the mains socket.
- Switch the appliance off before disconnecting from the mains.
- Never use the cord to carry the appliance.

SPECIFIC SAFETY ADVICE

- **Careful, danger of burning!** Bread can burn easily. Therefore, never place the toaster close to or beneath curtains or other flammable materials.
- Do not place any oversized bread products or bread that is wrapped in tin or plastic foil into the bread slots (10). This can cause flames or electric shocks.
- Put the toasting lever up before pulling the plug.
- **Danger of burning:** Some parts of the device get very hot while in use. Touch only the handles or buttons.
- Allow the device to cool down before removing or attaching any parts.
- Do not attempt to remove any food from the device while it is on.
- Do not use any accessories that are not included with the device!
- This device is only intended for toasting bread. Do not heat any other type of food with it.
- Under no circumstances should you place bread with cheese or spreads into the bread slots (10).

PRIOR TO FIRST USE

- Remove all packaging.
- Let the toaster run on the highest level 4 – 5 times without bread. This will remove any manufacturing residues. While doing so, make sure that the area is properly ventilated (such as by opening a window).

OPERATION

- Place the bread into the bread slots (10). Each slot (10) should only be used for one slice of bread.
- Connect the power plug (1) to a suitable power outlet.
- Using the toasting control (5), you can set the desired level of toasting (1 = light toasting, 7 = dark toasting). We recommend that first-time users use a light level
- Press the lever (9) all the way down until it automatically clicks in. The control lamp (6) will light up and the toasting process will begin.
- The device will automatically switch itself off once the desired level of toasting is reached. The lever (9) will jump up. The bread slices are not toasted.
- **Attention:** The bread slices and some parts of the device are very hot right after the toasting process!
- You can also change the desired level of toasting during the toasting process using the toasting control (5).
- **Toasting frozen bread:** Place the bread in the bread slots (10). Set the toasting control to the desired level of toasting. Press down on the on lever (9) and then press the **DEFROST** key (2). The control lamp (6) and the blue control lamp (8) will light up and the toasting process begins.
- **Heating up previously toasted bread:** Set the toasting control (5) to the desired level of toasting. Place the bread in the bread slots (10) and press down on the lever (9). The toasting process will begin and then press the **REHEAT** key (3). The control lamp (6) and the blue control lamp (7) will light up and the toasting process begins.
- **Bagel attachment (11):** To warm our toast bagels, use the bagel attachment (11).
- **Attention!** Never place bagels directly on the bread slots.
- Flip the bagel attachment (11) entirely open and then place it on the bread slots (10) as shown in the illustration. Place the bagels on the bagel attachment (11) and the push the lever (9) all the way down until it clicks in. The toasting process begins and the control lamp (6) lights up. Once the lever has jumped up again, you can remove the bagels from the bagel attachment.

- **Attention!** The bagel attachment gets very hot during use.
 - Every toasting, defrosting, or warming process can be stopped by pressing the **STOP** key (4).
 - **Note:** If the lever (9) does not click in properly, the power supply may be cut.
- Check whether the power plug is properly connected to a power outlet.

CARE AND MAINTENANCE

- Please also observe the *Safety Advice*.
- First you must wait for the device to cool down.
- The casing can be cleaned with a soft, moist cloth and a mild detergent.
- Never use abrasive or aggressive detergents or utensils.

TECHNICAL DATA

Operational voltage : 230V~ 50Hz
Power Input : 850 Watt

INSTRUCTIONS ON ENVIRONMENT PROTECTION

 Do not dispose of this product in the usual household garbage at the end of its life cycle; hand it over at a collection point for the recycling of electrical and electronic appliances. The symbol on the product, the instructions for use or the packing will inform about the methods for disposal.

The materials are recyclable as mentioned in its marking. By recycling, material recycling or other forms of re-utilization of old appliances, you are making an important contribution to protect our environment.

Please inquire at the community administration for the authorized disposal location.

GUARANTEE AND CUSTOMER SERVICE

Before delivery our devices are subjected to rigorous quality control. If, despite all care, damage has occurred during production or transportation, please return the device to your dealer. In addition to statutory legal rights, the purchaser has an option to claim under the terms of the following guarantee:

For the purchased device we provide 2 years guarantee, commencing from the day of sale. During this period we will remedy all defects free of charge, which can be demonstrably attributed to material or manufacturing defects, by repair or exchange.

Defects which arise due to improper handling of the device and malfunctions due to interventions and repairs by third parties or the fitting of non-original parts, are not covered by this guarantee.

MODE D'EMPLOI

Chère Cliente, cher Client,
 Avant de brancher votre appareil, il est indispensable, pour la sécurité d'emploi du matériel, de lire attentivement le présent manuel d'utilisation et de respecter, en particulier, les consignes de sécurité. Si cet appareil est cédé à des tiers, ne pas oublier de joindre le présent mode d'emploi.

COMPONENTS

1. Fil et prise d'alimentation
2. Bouton **DEFROST**
3. Bouton **REHEAT**
4. Bouton **STOP**
5. Bouton de réglage de cuisson
6. Lumière de contrôle 
7. Bouton Reheat avec lumière de contrôle 
8. Bouton Defrost avec lumière de contrôle 
9. Levier
10. Grilles de cuisson du pain
11. Attaches viennoseries

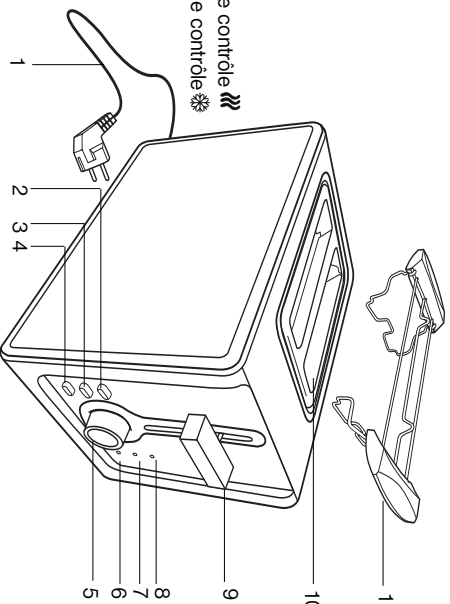
**INFORMATIONS CONCERNANT LA SÉCURITÉ**

- Une mauvaise manipulation ou un usage anormal peut endommager l'appareil et causer des blessures à son usage.
- L'appareil doit être employé uniquement pour l'usage prévu. Aucune responsabilité ne peut être retenue dans l'éventualité d'un incident survenu suite à un usage anormal ou une mauvaise manipulation.
- Avant de brancher l'appareil à une prise électrique murale, vérifiez que le courant électrique local correspond à celui spécifié sur la plaque de l'appareil.
- Ne placez jamais l'appareil ou la prise électrique dans de l'eau ou dans un quelconque autre liquide. Cependant, si l'appareil tombe accidentellement dans de l'eau, débranchez immédiatement l'appareil et faites-le réviser par du personnel qualifié avant toute nouvelle utilisation. **Ne pas respecter ceci peut résulter en une électrocution fatale!**
- Nessayez jamais d'ouvrir le boîtier vous-même.
- Ne placez aucun objet de quelque type que ce soit à l'intérieur du boîtier.
- N'employez pas l'appareil avec les mains mouillées, sur un sol humide ou lorsque l'appareil lui-même est mouillé.
- Ne touchez pas la fiche avec les mains mouillées ou humides.
- Vérifiez régulièrement le fil électrique et la prise afin de voir s'ils ne sont pas endommagés. Si le fil électrique ou la prise sont endommagés, un remplacement est nécessaire, soit par le fabricant, soit par une personne qualifiée, afin d'éviter tout risque d'accident.
- Ne pas utiliser l'appareil après une chute ou tout autre incident ou si le câble ou la fiche électrique sont endommagés. En cas d'incident, apporter l'appareil à un atelier de réparation électrique pour un contrôle et une réparation éventuelle.
- Nessayez jamais de réparer vous-même l'appareil. **Il y a risque d'électrocution!**
- Ne pas laisser le câble au contact d'arêtes vives et l'éloigner de tous objets chauds ou de flammes.
- Un disjoncteur à courant de défaut dans l'installation électrique domestique offre une protection

7

supplémentaire avec un courant différentiel de déclenchement ne dépassant pas 30 mA. Prenez conseil auprès de votre électricien.

- S'assurer qu'il n'y a pas de danger que le câble ou sa rallonge ne soit par inadvertance tiré ou ne gêne le passage une fois branché.
- En cas d'utilisation de rallonge, s'assurer s'assurer que la puissance maximale du câble est bien adaptée à la consommation de l'appareil pour éviter un échauffement anormal de la rallonge et/ou de la prise.
- Cet appareil n'est pas destiné à une utilisation commerciale ni à une utilisation de plein air.
- Ne jamais laisser l'appareil en marche sans surveillance.
- Les enfants peuvent ignorer les dangers encourus par une utilisation incorrecte des appareils électriques. Ne jamais laisser des enfants utiliser des appareils ménagers sans la surveillance d'un adulte.
- Toujours débrancher la fiche de la prise électrique quand l'appareil n'est pas utilisé et chaque fois qu'il doit être nettoyé.
- **Danger!** L'appareil est sous tension nominale tant qu'il est branché à une prise électrique murale.
- Arrêtez/débranchez l'appareil avant de le débrancher du secteur.
- Ne jamais porter l'appareil par son câble.

CONSEILS SPECIFIQUE DE SECURITE

- **Attention, danger de brûlure!** Le pain peut brûler facilement. Par conséquent, ne placez jamais le grille-pain près de ou dessous des rideaux ou des matériaux inflammables.
- Ne pas placer de pain de grande taille ou de pain qui soit enroulé dans du plastique ou dans du métal (10). Cela peut entraîner des flammes ou chocs électriques.
- Mettez le levier de grillage vers le haut avant de tirer la prise.
- **Danger de brûlure:** Certaines parties de l'appareil sont très chaudes e fonctionnement. Toucher uniquement les poignées ou boutons.
- Laissez l'appareil refroidir avant d'enlever ou attacher toutes les pièces.
- Nessayez pas d'enlever quelconque nourriture de l'appareil tandis qu'il est en marche.
- N'utilisez pas d'autres accessoires que ceux inclus avec l'appareil
- L'appareil est seulement conçu pour griller le pain. Ne pas chauffer d'autre type de nourriture dedans.
- Vous ne devez en aucun cas placer pain avec du fromage ou de la confiture dans la grille de cuisson du pain (10).



AVANT LA PREMIERE UTILISATION



- Enlever tous les emballages.
- Laissez le grille pain en marche sur le plus haut niveau, 4 ou 5 minutes sans pain. Cela permet de le nettoyer de ses résidus. Pendant le fonctionnement, veuillez à ce que l'endroit soir bien ventilé (quitte à ouvrir une fenêtre).

MODE D'EMPLOI

- Placez le pain dans les grilles de cuisson (10). Chaque grille (10) doit être utilisée seulement pour une tranche de pain.
- Brancher la prise (1) à une prise de courant adéquate.
- En utilisant le bouton de réglage de cuisson (5), vous pouvez choisir votre degré de cuisson (1 = cuisson douce, 7 = cuisson forte) Pour la première utilisation, nous recommandons d'utiliser un niveau moyen de cuisson.
- Appuyez sur le bouton (9) tout en bas, jusqu'au clique automatique. La lumière de contrôle rouge (6)  s'allumera et le procédé de grillage commencera.
- Le grille-pain se coupe automatiquement lorsque le niveau de cuisson désiré est atteint. Le bouton de mise en marche (9) va se déclencher. Les tranches de pain sont maintenant grillées.
- **Attention :** Les tranches de pain et les parties métalliques de l'appareil peuvent être très chaude après la cuisson.
- Vous pouvez aussi changer votre temps de cuisson au cours de la cuisson à l'aide du bouton de réglage de cuisson.
- **Cuire du pain congelé:** Placez le pain dans les grilles de cuisson (10) Placez le niveau de cuisson sur la

8

cuisson désiré. Démarrer l'appareil en baissant le levier de mise en marche (9) et appuyez sur le bouton **DEFROST (2)**. La lumière de contrôle (6)  et la lumière de contrôle bleue (8)  s'allume et le procédé de grillage commence.

• **Réchauffer du pain cuit:** Placez le niveau de cuisson (5) désiré. Placez le pain sur les grilles (10) et appuyez sur le bouton levier (9). Le procédé de grillage commencera puis appuyez sur le bouton **REHEAT (3)**. La lumière de contrôle (6)  et la lumière de contrôle bleue (7)  s'allume et le procédé de grillage commence

• **Attaches viennoiseries (11):** Pour chauffer les viennoiseries, utiliser l'attache pour les viennoiseries (11).

Attention! Ne placez jamais les viennoiseries sur le grille pain!

• Renverser complètement les attaches (11) puis placer les sur les grilles (10) comme le montre l'illustration. Placez les viennoiseries sur les attaches (11) et pousser le bouton levier (9) de manière à ce qu'elles soient insérées dedans. Le procédé de grillage commence et la lumière de contrôle (6)  s'allume. Une fois que le levier s'est levé vers le haut, vous pouvez enlever les viennoiseries des grilles.

Attention! Les attaches à viennoiseries sont très chaudes en service.

• Tout les procédés de grillage, décongélation ou réchauffage peuvent être arrêtés en pressant le bouton **STOP (4)**.

Note: Si le bouton levier (9) ne s'enclenche pas correctement, la puissance fournie sera coupée. Vérifier si le prise est correctement branchée à la sortie de courant.

NETTOYAGE ET ENTRETIEN

- Veuillez également observer les *Conseils de Sécurité*.
- D'abord vous devez attendre que l'appareil refroidisse.
- L'enveloppe doit être nettoyée avec un tissu mou, humide et un détergent doux.
- N'utiliser jamais d'abrasifs ou de détergents ou ustensiles agressifs.

DONNEES TECHNIQUES

Tension opérationnelle: 230V ~ 50Hz
Puissance fournie: 850 W

INDICATIONS RELATIVES À LA PROTECTION DE L'ENVIRONNEMENT

Au terme de sa durée de vie, ce produit ne doit pas être éliminé avec les ordures ménagères mais doit être remis à un point de collecte destiné au recyclage des appareils électriques et électroniques. Le symbole figurant sur le produit, la notice d'utilisation ou l'emballage vous indique cela. Les matériaux sont recyclables conformément à leur marquage. Vous apportez une large contribution à la protection de l'environnement par le biais du recyclage, de la réutilisation matérielle ou par les autres formes de réutilisation des appareils usagés.

Veuillez vous adresser à la municipalité pour connaître la déchetterie compétente.

GARANTIE ET SERVICE APRES-VENTE

Nos appareils ont fait l'objet d'un contrôle qualité scrupuleux, avant de quitter l'usine. S'il arrivait, malgré tout le soin apporté à la production et au transport, que l'appareil soit endommagé, nous vous prions de bien vouloir le retourner à votre revendeur habituel. Outre les garanties légales, nous accordons les garanties suivantes:

Nous garantissons l'appareil contre tout défaut de fabrication ou vice de matière pendant une période de 2 ans, à compter de la date d'achat. Pendant cette période nous nous engageons à le réparer ou à le remplacer. La garantie ne s'appliquera pas en cas d'utilisation incorrecte de l'appareil ou de défauts résultant d'une intervention ou réparation par une tierce personne ou de remplacement par des pièces autres que les pièces originales.



elita GmbH
Carl-Zeiss-Str. 8
63322 Rodemark

HASZNÁLATI UTASÍTÁS

T405 FORMATERVEZETT ALUMINÍUM KENYÉRPÍRÍTÓ

Tisztelt vásárlónk!

Mielőtt a hálózathoz kötné a készüléket, a nem rendeltetésszerű használatból származó károk elkerülése érdekében kérjük figyelmesen olvassa végig a Használati Útmutatót. Kérjük fordítson különösen nagy figyelmet a biztonsági tájékoztatóra. Ha harmadik félnek adja át a készüléket, a Használati Útmutatót is adja át.

TARTOZÉKOK

1. Hálózati kábel dugaszszal
2. **DEFROST** gomb
3. **REHEAT** gomb
4. **STOP** gomb
5. A pírítás mértékének beállító gombja
6. Ellenőrzőlámpa 
7. Újramelegítés ellenőrzőlámpa 
8. Kioldasztás ellenőrzőlámpa 
9. Bekapcsoló kar
10. Pírító-akrának
11. Süteményrács

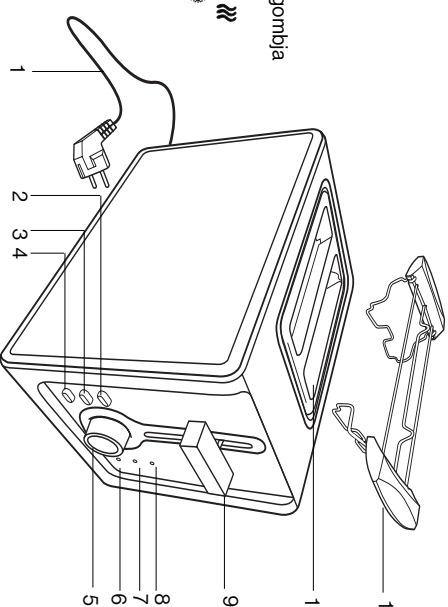

BIZTONSÁGI ELŐÍRÁSOK

- A helytelen és szakszerűtlen kezelés a készülék üzemzavarát és a felhasználó sérülését okozhatja.
- A készüléket csak eredeti rendeltetésének megfelelően szabad használni. A nem rendeltetésszerű használat vagy a helytelen kezelés esetén a gyártó az esetlegesen fellépő károkért nem tud felelősséget vállalni.
- Mielőtt a készüléket a hálózathoz csatlakoztatnánk, ellenőrizzük, hogy a hálózati áram jellemzői és feszültsége megfelelnek-e a készülék adattábláján megadottaknak.
- A készüléket és a hálózati csatlakozót ne tegyük vízbe vagy egyéb folyadékba. Ha a készülék ennek ellenére mégis vízbe esik, azonnal húzzuk ki a hálózati csatlakozót és a készüléket az újabb használatbavétel előtt ellenőriztessük szakemberrel. **Élénkzó esetben életveszélyes áramütésnek tehetőük ki magunkat!**
- Tilos házilag a készülékhez megnyitásával próbálkozni!
- Ne dugjunk be a készülék belsőjebe semmiféle tárgyat.
- Ne használjuk a készüléket nedves kézzel, vagy nedves talajon, vagy nedves környezetben.
- A hálózati csatlakozódugasztílos vízes vagy nedves kézzel megfogni.
- Rendszeresen ellenőrzük a hálózati csatlakozókábelt és csatlakozódugasztí, hogy nincsenek-e rajtuk sérülések. Amennyiben ilyen sérüléseket felfedezünk, feltétlenül cseréltessük ki a kábelt és a dugasztí gyártóval, illetve képzett szakemberrel, hogy a kockázatokat elkerüljük.
- Ne vegyük használatba a készüléket, ha a hálózati csatlakozókábelen vagy a csatlakozódugacson sérülések láthatók, vagy ha a készülék a földre esett, vagy egyéb módon megsérült. Ilyen esetben a készüléket ellenőrzésre és esetleges javításra vigyük szakemberhez.
- Semmiképpen ne próbálkozzunk a készülék házilagos megjavításával. **Ez áramütés veszélyével járhat!**
- Ne vezessük a hálózati csatlakozókábelt éles peremeken keresztül, és tartsuk azt távol forró tárgyaktól és a nyílt lángtól. A hálózati csatlakozókábelét mindig a csatlakozódugasznál fogva húzzuk ki az aljzatról.
- Kiegészítő védelmet nyújt egy legfeljebb 30 mA névleges kioldási áramerősségű hibáztató-védőberendezés beépítése. Ezzel kapcsolatban kérje ki villanyszerelőjének tanácsát.
- A kábelt és az esetleg szükséges hosszabbítókbelt úgy vezessük, hogy ne legyen lehetőség annak megártására, illetve arra, hogy valaki ráleljen.

H

- Amenyiben hosszabtkábellet használunk, ennek alkalmasnak kell lennie a megfelelő teljesítmény átvételére, mert ellenkező esetben a kábel és/vagy az aljzat túlforrósodhat.
- A készülék nem alkalmas sem az üzemi használatra, sem a szabadban történő használatra.
- A készüléket használat közben ne hagyjuk felügyelet nélkül.
- A gyermeknek nem képesek azoknak a veszélyeknek a felismerésére, amelyek a villamos berendezések szakszerűtlen használatából származnak. Éppen ezért ne engedjük meg a gyermekeknek, hogy a villamos háztartási eszközöket felügyelet nélkül használják.
- Ha a készülék nincs használatban, valamint ha azt tisztítani akarjuk, húzzuk ki az aljzathó a hálózati csatlakozódugaszt.
- Vigyázat!** A készülék mindaddig áram alatt van, amíg a hálózathoz van csatlakoztatva.
- A hálózati csatlakozó kihúzása előtt kapcsoljuk ki a készüléket.
- A készüléket nem szabad a hálózati csatlakozó kábelnél fogva vinni.

BIZTONSÁGI TANÁCSOK

- Vigyázat, tűzveszély!** A pirtós könnyen lángra kaphat. Ezért soha ne helyezze a készüléket függöny, vagy más hasonló gyúlékony anyag közelébe.
- Soha ne rakjon tui nagy, vagy alufóliába, illetve nejlonba csomagolt kenyérszeletet a pirtó-aknába **(10)**. Ezek lángra kaphatnak, vagy akár elektromos áramütést is okozhatnak.
- Mielőtt még áramtalanítaná a készüléket, győződjön meg róla, hogy a bekapcsoló kar felső állásban van.
- Sérülésveszély**-Használat közben a készülék egyes részei rendkívül forróvá válhatnak. Csak a fogantyúkat és gombokat érintse.
- Mielőtt még leszedne, vagy csatlakoztatna tartozékokat, hagyja a készüléket megfelelően lehűlni.
- Soha ne próbáljon élelmiszert kienni a készülékből, ha az bekapcsolt állapotban van.
- Soha ne használjon nem mellékelt tartozékokat!
- Ez a készülék csak kenyér pirtására alkalmas. Ne melegeítsen más élelmiszert a készülékben.
- Soha ne tegyen sajttal, vagy más feltehető megrakott kenyérszeletet a pirtó-aknába **(10)**.

AZ ELSŐ HASZNÁLATOT MEGELŐZŐEN

- Távolítson el minden csomagolóanyagot.
- Üres állapotban, 4 - 5 alakkalomna hagyja a készüléket a legmagasabb fokozatra felmelegeadni. Ezzel előkölíthatja a gyártás során visszamaradt anyagokat. A műveletet csak megfelelően szellőztetett helyen végezze el (mint például nyitott ablak mellett).

HASZNÁLAT

- Helyezzen kenyérszeleteket a pirtó-aknába **(10)**. Egy aknába **(10)** csak egy szelet kenyeret rakjon.
- Csatlakoztassa a hálózati kábellet **(1)** egy megfelelő aljzattal.
- A pirtás mértékének beállító gombjával **(5)**, megválaszthatja a pirtás mértékét (1 = világos pirtás, 7 = sötét pirtás). Javasoljuk, hogy első alkalommal válasszon világos pirtási értéket.
- Nyomja lefelé a bekapcsoló kart **(9)**, amíg az automatikusan nem dökki. Ekkor az ellenőrző lámpa **(6)** ☉ világítani kezd és a pirtás megkezdődik.
- Amint a készülék eléri a kívánt pirtási értéket, automatikusan kikapcsol. A bekapcsoló kar **(9)** visszajugrik. A kenyérszeletet megpirulhat.
- Figyelem!**: A pirtást követően a kenyérszeletek és a készülék egyes részei rendkívül forróak!
- A pirtás mértékének beállító gombjával **(5)**, a pirtás mértéke, a pirtás folyamata alatt is változtatható.
- Fagyott kenyér pirtása**: Helyezze a kenyereket a pirtó-aknába **(10)**. Állítsa a pirtás mértékének beállító gombját a kívánt értékre. Nyomja le a bekapcsoló kart **(9)**, majd nyomja meg a **DEFROST** gombot **(2)**. Ekkor az ellenőrző lámpa **(6)** ☉ és a kék ellenőrző lámpa **(8)** ☼ világítani kezd, és megkezdődik a pirtás.
- Már kész pirtások újramelegítése**: Állítsa a pirtás mértékének beállító gombját **(5)** a kívánt értékre. Helyezze a kenyereket a pirtó-aknába **(10)** és nyomja le a bekapcsoló kart **(9)**. Mikor a pirtás megkezdődik, nyomja meg az **REHEAT** gombot **(3)**. Ekkor az ellenőrző lámpa **(6)** ☉ és a kék ellenőrző lámpa **(7)** ☼ világítani kezd, és megkezdődik a pirtás.
- Süteményács (11)**: Sütemények felmelegítéséhez, használja a süteményácsot **(11)**. **Figyelem!** Soha ne tegyen süteményt közvetlenül a kenyérpirtóra.

- Először nyissa szét teljesen a süteményácsot **(11)**, majd helyezze azt a pirtó-akrák **(10)** fölé az ábrán látható módon. Helyezze a süteményeket a süteményácsra **(11)**, majd nyomja lefelé a bekapcsoló kart **(9)**, amíg az automatikusan nem dökki. Ekkor a pirtás megkezdődik, és az ellenőrzőlámpa **(6)** ☉ világítani kezd. Mkor a bekapcsoló kar visszajugrik a helyére, vegye le a süteményeket a süteményácsról.

Figyelem! Használat közben a süteményács rendkívül forróvá válik.

- A pirtás, kioltás, vagy felmelegítés folyamata a **STOP** gomb **(4)** megnyomásával, bármikor leállítható. **Megjegyzés** : Ha a bekapcsoló kar **(9)** a lenyomást követően nem kattan be, valószínű a készülék nem kap áramot. Ellenőrizze, hogy a hálózati dugasz megfelelően lett-e csatlakoztatva a hálózati aljzathoz.

ÁPOLÁS ÉS KARBANTARTÁS

- Kérjük, olvassa el a *Biztonsági tanácsok* részt is.
- Először hagyja a készüléket teljesen lehűlni.
- A borítást emyhén mosószeres, puha, nedves rongydarabbal tisztítsa meg.
- Soha ne használjon karcoló, vagy durva tisztítószereket és eszközöket.

MŰSZAKI ADATOK

Hálózati feszültség	:	230 V~ 50Hz
Teljesítményfelvétel	:	800, 1200, 2000 W

KÖRNYEZETVEDELMI TANÁCSOK

Ezt a terméket az élettartama végén ne dobjuk a normál háztartási szemétkbe, hanem adjuk le a villamos és elektronikai hulladékok átvételehelyn. A terméken található szimbólum, a használati útmutató vagy a csomagolás felírata erre hívja fel a figyelmet.

■

A készülék anyagai a jelölésüknek megfelelően újrahasznosíthatóak. Az újrahasznosítással, az anyagok ismételt felhasználásával, illetve a használt készülékek egyéb felhasználásával sokat tehetünk környezetünk megóvásáért.

A megfelelő hulladék-átvételehlyről a helyi önkormányzatnál érdeklődhetünk.

GARANCIAFELTÉTELEK ÉS ÜGYFELSZOLGÁLAT

Készülékünket szállítás előtt rendkívül pontos minőségi ellenőrzésnek vetjük alá. Ha ennek ellenére gyártás vagy szállítás közben károsodás történt, kérjük, juttassa vissza a készüléket a kereskedőnek. A törvény által meghatározott jogokon kívüli a vásárló a következő garancia értelmében is követelessel élhet:

A megvásárolt készülékekre 2 év garanciát biztosítunk, a vásárlás napjától számítva. Ezalatt az időszak alatt ingyen vállalunk minden javítást, amely bizonyíthatóan gyártási vagy anyaghibának tudható be. Ekkor vagy kicseréljük készülékét, vagy ingyen megjavítjuk. Nem érvényes a garancia azokra a meghibásodásokra, melyek helytelen használat vagy harmadik személy által történő javítás, beavatkozás vagy nem gyári alkatrész behelyezése közben vagy után jönnek létre.



H



Gentile cliente,

Per evitare eventuali danni e rischi risultanti da un uso erroneo, leggete attentamente il presente libretto istruzioni prima di adoperare l'apparecchio. Badate a sempre osservare i cenni di sicurezza. Se l'apparecchio viene consegnato a terzi, consegnare anche le istruzioni per l'uso.

COMPONENTI

1. Cavo e spina dell'alimentazione
2. Tasto **DEFROST**
3. Tasto **REHEAT** (riscaldamento)
4. Tasto **STOP**
5. Manopola di controllo del livello di tostatura
6. Spia d'accensione 
7. Spia della funzione riscaldamento 
8. Spia della funzione defrost 
9. Leva
10. Bocchette per le fette di pane
11. Griglietta agguntiva per i bagel

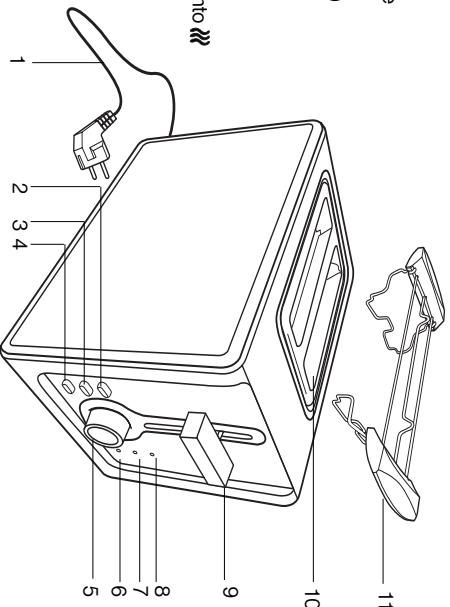

NORME DI SICUREZZA

- Funzionamento scorretto e uso improprio possono danneggiare l'apparecchio e causare danni all'utente.
- L'apparecchio deve essere utilizzato solo per lo scopo per cui è stato previsto. Non ci si assume responsabilità per possibili danni causati da uso scorretto o trattamento improprio.
- Prima di collegare il dispositivo alla presa di corrente, verificare che la corrente ed il voltaggio siano analoghi a quelli indicati sulla piastrina.
- Non mettere l'apparecchio o la spina in acqua o in qualunque altro liquido. Nel caso in cui il dispositivo dovesse accidentalmente cadere in acqua, staccare immediatamente la spina e fare controllare il dispositivo da una persona qualificata prima di riutilizzarlo. **La mancata osservazione di queste indicazioni potrebbe causare una scarica elettrica!**
- Non cercare di aprire la scatola da soli.
- Non introdurre alcun oggetto estraneo all'interno dell'apparecchio.
- Non utilizzare l'apparecchio con le mani bagnate, o quando il pavimento è umido, o se l'apparecchio stesso è umido.
- Non toccare la spina con mani bagnate o umide.
- Verificare il filo e la spina periodicamente per escludere possibili danni. Se il filo o la spina dovessero essere danneggiati, farli sostituire dal fabbricante o da persona qualificata al fine di evitare rischi.
- Non usare l'apparecchio se è caduto o in altro modo danneggiato o se il cavo o la spina siano danneggiati. In caso di danni, portare l'apparecchio per un controllo da un riparatore di strumenti elettrici e se necessario farlo riparare.
- **Non tentare mai di riparare l'apparecchio da soli, per evitare tutti i pericoli connessi all'elettricità!**
- Non far pendere il cavo su spigoli aguzzi e tenerlo lontano da fonti di calore e fiamma nuda. Togliere la spina dalla presa tenendo solo la spina.
- Ad ulteriore protezione, è possibile corredare l'impianto interno di un dispositivo di sicurezza per correnti di guasto con una corrente di apertura nominale non superiore ai 30mA. Per ulteriori informazioni rivolgersi al proprio elettricista.

13

- Assicurarsi che non ci sia pericolo che il cavo o la prolunga possano inavvertitamente essere tirati da qualcuno o possano far inciampare qualcuno durante l'uso.
- Se si adopera una prolunga, accertarsi che sia adatta alla potenza elettrica dell'apparecchio, in caso contrario potrebbe verificarsi surriscaldamento della prolunga stessa e/o della presa.
- Il presente apparecchio non è adatto ad uso commerciale o per uso all'aria aperta.
- Non lasciare mai l'apparecchio senza controllo durante l'uso.
- I bambini non riconoscono i pericoli connessi ad un uso scorretto degli apparecchi elettrici. Per questo non permettere ai bambini di usare apparecchi domestici senza controllo.
- Estrarre sempre la spina dalla presa se l'apparecchio non è in uso e ogni volta prima di pulirlo.
- **Attenzioni!** Il voltaggio indicato persiste fintanto che il dispositivo rimane collegato alla presa di corrente.
- Spegnere l'apparecchio prima di togliere la spina dalla presa a muro.
- Non mantenere l'apparecchio dal cavo.



CONSIGLI SPECIFICI PER LA SICUREZZA

- **Attenzione pericolo di ustioni!** Il pane può bruciare facilmente. Quindi non mettere il tostapane vicino o sotto tendaggi o altro materiale infiammabile.
- Non inserire fette di pane chiaramente sproporzionate rispetto alle bocche del tostapane (10) o fette incartate in plastica o in alluminio. Questo può provocare scosse elettriche e produrre delle fiamme.
- Portare in alto la leva del tostapane prima di staccare la spina.
- **Pericolo di ustioni:** alcune parti del dispositivo diventano molto calde durante l'utilizzo. Toccare solo le maniglie o i tasti.
- Permettere al dispositivo di raffreddarsi prima di rimuovere o attaccare alcune parti.
- Non tentare di rimuovere il cibo dal dispositivo mentre è in funzione.
- Non usare accessori non inclusi nel dispositivo!
- Il dispositivo è adatto solo per la tostatura del pane. Non scaldare altri tipi di cibo con il tostapane.
- Non inserire mai del pane con del formaggio o delle creme spalmabili nelle bocche del tostapane (10).



PRIMO UTILIZZO

- Rimuovere il materiale di confezionamento.
- Lasciare il tostapane in funzione alla massima potenza per 4 o 5 volte senza pane. Questo rimuoverà i residui di produzione. Mentre fate questo assicuratevi che l'area sia abbastanza ventilata (per esempio aprendo una finestra).

FUNZIONAMENTO

- Inserire il pane nelle bocchette (10). In ogni bocchetta (10) inserire solo una fetta di pane.
- Connettere la spina (1) ad una presa di corrente adatta.
- Usare la manopola di regolazione della potenza (5) per selezionare il livello di tostatura (1 = tostatura leggera, 7 = tostatura scura). Consigliamo, a chi utilizza per la prima volta, il dispositivo, di selezionare un livello basso.
- Premere la leva di accensione (9) spostandola in basso completamente finché non farà click. La spia d'accensione (6)  si accenderà e comincerà il processo di tostatura.
- Il dispositivo si spegnerà automaticamente quando si raggiunge il desiderato livello di tostatura. La leva (9) di accensione salterà su. Le fette di pane sono ora tostate.
- **Attenzione:** il pane e alcune parti del dispositivo diventano molto calde durante il processo di tostatura! Il livello di tostatura può essere variato durante la tostatura utilizzando la manopola di controllo del livello di tostatura (5).
- **Tostare il pane congelato:** posizionare il pane nelle bocchette del tostapane (10). Spostare la manopola di controllo del livello di tostatura sul desiderato livello di tostatura. Premere la leva (9) verso il basso e poi premere il tasto **DEFROST** (2). La spia di accensione (6)  e la spia blu di **DEFROST** (8)  si accenderanno e comincerà il processo di tostatura.
- **Riscaldare il pane precedentemente tostato:** regolare la manopola di controllo del livello di tostatura (5) sul livello di tostatura desiderato. Porre il pane nelle bocchette del tostapane (10) e premere la leva verso il basso (9). Comincerà il processo di tostatura, poi premere il tasto **REHEAT** (3). La spia di

14

accensione (6)  y la spia blu (7)  si accenderanno e comincerà il processo di tostatura.

- **Griglietta aggiuntiva per i bagel (11):** Per scaldare i bagel utilizzare la griglietta aggiuntiva per i bagel (11).
- **Attenzioni!** Non mettere mai i bagel direttamente nelle bocchette del tostapane.
- Aprire completamente la griglietta aggiuntiva per i bagel (11) e metterla sulle bocchette del tostapane (10) come mostrato nell'illustrazione. Porre i bagel sulla griglietta aggiuntiva per i bagel (11) poi premere la leva (9) verso il basso finché non si incastra facendo click. Comincerà il processo di tostatura, e la spia dell'accensione (6)  si accenderà. Quando la leva sarà ritornata su di nuovo si potranno rimuovere i bagel dalla griglietta aggiuntiva per i bagel.

Attenzione! La griglietta aggiuntiva per i bagel diventa molto calda durante l'utilizzo.

- Ogni tostatura, decongelamento, o processo di riscaldamento possono essere fermati premendo il tasto **STOP (4)**.

Nota: Se la leva (9) non si incastra in modo adeguato l'alimentazione potrebbe venire a mancare. Controllare che la spina dell'alimentazione sia adeguatamente connessa ad una presa di corrente.

CURA E MANUTENZIONE

- Osservare anche i *Consigli per la Sicurezza*.
- Prima, spegnere il dispositivo, disconnettere la spina e attendere che si freddi.
- L'esterno deve essere pulito con un panno umido e morbido e un detergente delicato.
- Non usare mai saponi aggressivi o abrasivi o utensili.

DATI TECNICI

Voltaggio : 230 V~ 50Hz
 Potenza : 800, 1200, 2000 W

AVVERTENZE PER LA TUTELA DELL'AMBIENTE

 Una volta inutilizzabile il prodotto non deve essere smaltito con i rifiuti domestici ma portato presso un punto di raccolta per il riciclo di apparecchiature elettriche. Ciò è indicato dal simbolo presente sul prodotto, sulle istruzioni per l'uso o sulla confezione.

I materiali riciclabili sono riutilizzabili a seconda delle loro caratteristiche. Con il riciclaggio, con il riciclaggio di materiale o altri tipi di riciclaggio di apparecchi vecchi fornite un importante contributo alla tutela ambientale.

Informatevi presso l'amministrazione comunale sui punti di smaltimento competenti.

GARANZIA E SERVIZIO CLIENTI

Prima della consegna i nostri prodotti sono sottoposti a rigorosi controlli di qualità. Nonostante ciò, se danni dovessero essere stati causati durante la produzione o il trasporto, per favore restituire il dispositivo al venditore. In aggiunta ai diritti stabiliti dalla legge, l'acquirente ha la possibilità di usufruire, nei termini indicati della seguente garanzia:

Per il dispositivo acquistato forniamo 2 anni di garanzia, a partire dalla data di acquisto. Durante questo periodo correggeremo ogni possibile difetto gratuitamente, se è dimostrato che tale anomalia è dovuta a difetti del materiale o di fabbricazione, provvederemo alla riparazione o sostituzione del prodotto.



Difetti dovuti ad uso improprio di questo dispositivo, o cattivo funzionamento causato da riparazioni eseguite da terzi, oppure all'uso di parti non originali, non sono coperti da questa garanzia.

MANUAL DE INSTRUCCIONES

T405 TOSTADORA EN DISEÑO ALUMINIO

Estimado cliente,
 Por favor lea las instrucciones de uso con atención antes de conectar su aparato a la red eléctrica, para evitar daños que un uso no adecuado pudiese provocar. Observe especialmente las indicaciones de seguridad. Si cede este aparato a terceras personas, deberá entregar las instrucciones de uso con él.

PARTES

1. Cable eléctrico con enchufe
2. Botón **DEFROST**
3. Botón **REHEAT**
4. Botón **STOP**
5. Control de tostado
6. Piloto de control 
7. Piloto de control de recalentar 
8. Piloto de control de descongelar 
9. Palanca
10. Ranuras para pan
11. Soporte para bagels (tostar por un lado)

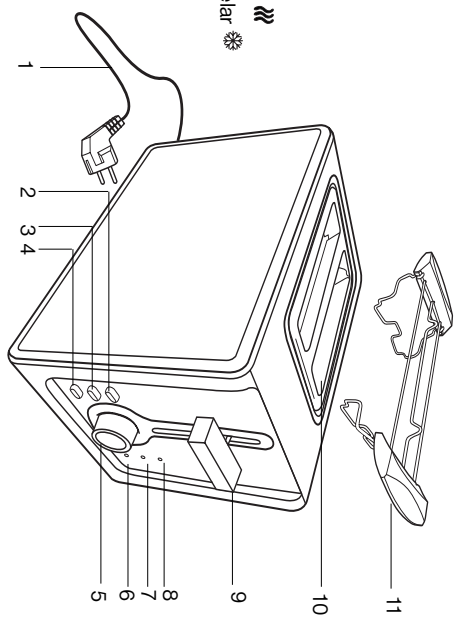

INFORMACIONES DE SEGURIDAD

- Una utilización incorrecta y mal uso pueden dañar el aparato y ocasionar heridas al usuario.
- Este aparato sólo puede ser destinado al uso para el que fue fabricado. No se puede asumir responsabilidad por cualquier posible daño causado por utilización o manejo incorrectos.
- Antes de conectar el dispositivo a la toma de corriente, verificar que la corriente y el voltaje correspondan a aquellos indicados sobre la chapa.
- No colocar el dispositivo o el enchufe en agua o cualquier otro líquido. En caso de que el dispositivo caiga en agua accidentalmente, desconectar el enchufe inmediatamente y hacer verificar el aparato por una persona cualificada antes de utilizarlo nuevamente. **La no observancia de esta regla podría causar una descarga eléctrica fatal!**
- No intentar abrir el alojamiento sin la ayuda de un experto.
- No coloque ninguna clase de objetos dentro de la carcasa.
- No utilice el aparato con las manos húmedas, sobre un suelo húmedo o cuando el aparato mismo esté mojado.
- No toque el enchufe con las manos húmedas o mojadas.
- Verificar el cable y el enchufe con regularidad para excluir eventuales daños. En caso de que uno de estos dos esté dañado, tendrá que ser substituido por el fabricante o por persona cualificada para evitar riesgos.
- No utilice el aparato si se ha caído o se ha dañado de alguna otra manera o si el cable o el enchufe presentan daños. En caso de daño, lleve el aparato a una tienda de reparaciones eléctricas para que sea examinado y reparado si fuese necesario.
- Nunca intente reparar Ud. mismo el aparato. **Puede dar lugar a una descarga eléctrica!**
- No permita que el cable cuelgue sobre bordes afilados y manténgalo bien apartado de objetos calientes y llamas vivas. Desconecte la unidad del tomacorriente de pared solamente cogiéndolo por el enchufe.
- Para una protección adicional se puede colocar un interruptor diferencial, para una intensidad no mayor a 30mA, en la instalación del hogar. Consulte con su electricista para mayor información.
- Verifique que no exista peligro de que el cable de la unidad o un cable de prolongación sean

- accidentalmente arrancados o que se pueda tropezar con ellos mientras están en uso.
- Si se utiliza un cable prolongador debe ser el adecuado para el consumo eléctrico del aparato, porque lo contrario puede dar lugar a un calentamiento del mismo cable prolongador o del enchufe.
- Este aparato no es apropiado para su utilización comercial ni para utilizarse al aire libre.
- Nunca deje la unidad desatendida cuando se está utilizando.
- Los niños no pueden reconocer los peligros que implican la utilización incorrecta de los aparatos eléctricos, por lo tanto, no permita nunca que los niños utilicen aparatos domésticos sin supervisión.
- Desenchufe siempre el aparato cuando no esté en uso y también cuando se disponga a limpiarlo.
- **Atención!** El voltaje indicado persiste en cuanto el aparato esté conectado a la toma de corriente.
- Apague el aparato antes de desenchufarlo.
- No sostenga el aparato por el cable.

CONSEJOS DE SEGURIDAD ESPECÍFICOS

- **Cuidado, peligro de quemaduras!** El pan puede quemarse fácilmente. Por lo tanto, nunca coloque la tostadora cerca o al lado de cortinas o otros materiales inflamables.
- No inserte panes demasiado grandes o pan envuelto en papel de plata o film transparente en las ranuras para pan (10). Esto puede causar llamas o choques eléctricos.
- Levante la palanca antes de desconectar el enchufe.
- **Peligro de quemaduras:** Algunas partes del aparato se calientan mucho durante el uso. Toque solo las asas o los botones.
- Deje que el aparato se enfríe antes de retirar o acoplar cualquier parte.
- No intente retirar comida del aparato mientras esté encendido.
- ¡No utilice ningún accesorio no incluido con el aparato!
- Este aparato está diseñado únicamente para tostar pan. No lo use para calentar otros tipos de comida.
- Bajo ninguna circunstancia debería introducir pan con queso o pan untado en las ranuras para pan (10).

ANTES DEL PRIMER USO

- Retire todos los embalajes.
- Deje que la tostadora funcione al nivel máximo por 4-5 veces sin pan. Al hacerlo, asegúrese de que el área esté ventilada correctamente (por ejemplo, abriendo una ventana).

FUNCIONAMIENTO

- Introduzca el pan en las ranuras para pan (10). Cada ranura (10) debería usarse para una única rebanada de pan.
- Conecte el enchufe (1) a una toma de corriente adecuada.
- Usando el control de tostado (5), puede ajustar el nivel de tostado deseado (1 = tostado ligero, 7 = tostado oscuro). Recomendamos que los primeros usuarios usen un nivel ligero.
- Presione la palanca (9) completamente hacia abajo hasta que oiga un clic. El piloto de control (6) se encenderá y el proceso de tostado empezará.
- El aparato se apagará automáticamente una vez se alcance el nivel de tostado deseado. La palanca (9) saltará. Las rebanadas de pan no están tostadas.
- **Atención!** Las rebanadas de pan y algunas partes del aparato se calientan mucho durante el proceso de tostado!
- También puede cambiar el nivel de tostado deseado durante el proceso usando el control de tostado (5).
- **Tostado de pan congelado:** Coloque el pan en las ranuras para pan (10). Ponga el control de tostado al nivel de tostado deseado. Presione la palanca (9) hacia abajo y pulse el botón DEFROST (2). El piloto de control (6) y el piloto de control azul (8) se encenderán y empezará el proceso de descongelado.
- **Calentar pan tostado previamente:** Ajuste el control de tostado (5) al nivel de tostado deseado. Inserte el pan en las ranuras (10) y presione la palanca (9) hacia abajo. El proceso de tostado empezará, ahora pulse el botón REHEAT (3). El piloto de control (6) y el piloto de control azul (7) se encenderán y empezará el proceso de tostado.
- **Soporte para bagels (11):** Para calentar o tostar bagels, use el soporte para bagels (11).

¡Atención! Nunca ponga bagels directamente en las ranuras.

- Abra el soporte para bagels (11) completamente y colóquelo sobre las ranuras para pan (10) como muestra la ilustración. Coloque los bagels sobre el soporte para bagels (11) y presione la palanca (9) completamente hacia abajo hasta que oiga un clic. El proceso de tostado empezará y el piloto de control (6) se encenderá. Cuando la palanca haya saltado otra vez, puede retirar los bagels del soporte para bagels.
- **Atención!** El soporte para bagels se calienta mucho durante su uso.
- Cada proceso de tostado, descongelado o calentado puede pararse pulsando el botón STOP (4).
- **Nota:** Si la palanca (9) no se mantiene bajada, puede que no esté recibiendo alimentación eléctrica. Compruebe que el enchufe esté conectado a una toma de corriente.

CUIDADO Y MANTENIMIENTO

- Por favor, fíjese también en los *Consejos de seguridad*.
- Primero debe esperar a que el aparato se enfríe.
- La carcasa puede limpiarse con un trapo suave y húmedo y un detergente suave.
- Nunca utilice detergentes o utensilios abrasivos o agresivos.

DATOS TÉCNICOS

Voltaje de funcionamiento : 230V ~ 50Hz
Potencia de entrada : 850 W

INDICACIONES SOBRE EL MEDIO AMBIENTE

No deseché este producto en la basura doméstica una vez que se haya cumplido su vida de funcionamiento, deposítelo en un punto de recogida de aparatos eléctricos y electrónicos. El símbolo que se encuentra en el producto, el manual de usuario o el embalaje, hacen referencia a este punto.

El plástico es reutilizable según esté indicado. Con la reutilización de productos de plástico reciclado u otra clase de reciclaje de aparatos viejos, está contribuyendo de forma importante a la conservación del medio ambiente.

Infórmese en su administración local sobre la entidad de eliminación de residuos competente.

GARANTÍA Y SERVICIO AL CLIENTE

Antes de la entrega, nuestros aparatos se someten a un estricto control de calidad. En el caso de que, a pesar de una cuidadosa producción, se detecten daños, también como consecuencia del transporte, le agradeceremos que devuelva el aparato a nuestro representante. Además de los derechos de garantía que contempla la legislación, el comprador puede ejercer los siguientes derechos de garantía: Para el aparato comprado ofrecemos una garantía de 2 años, a contar a partir de la fecha de compra. Durante este período, le subanaremos sin cargo alguno por cualquier defecto que se detecte con posterioridad en el material o cualquier error de fabricación, mediante su reparación o sustitución. Los defectos ocasionados por una manipulación incorrecta del aparato y los que se originen tras la intervención de otros reparadores o la incorporación de piezas que no corresponden al aparato no se incluyen en esta garantía.





ella GmbH
Carl-Zeiss-Str. 8
63322 Rödermark

Caro consumidor,

Para evitar danos ou acidentes causados pelo uso inadequado, leia cuidadosamente este manual de instruções antes de operar o aparelho. Siga as instruções de segurança todas as vezes que utilizar o aparelho. Se este aparelho passar para as mãos de uma outra pessoa, certifique-se de que as instruções de funcionamento da ventoinha/aquecedor vão juntamente com o aparelho.

COMPONENTES

1. Fio e ficha eléctricos
2. Botão DEFROST
3. Botão REHEAT
4. Botão STOP
5. Controle da potencia
6. Luz de controle 
7. Luz de controle da função de aquecimento 
8. Luz de controle da função de descongelamento 
9. Alavanca
10. Fundas para pão
11. Acessório para rosca

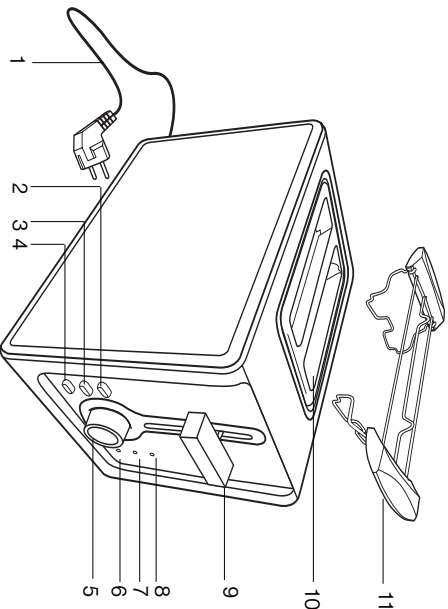

INFORMAÇÕES RELATIVAS À SEGURANÇA

- A utilização incorrecta pode danificar o aparelho e causar ferimentos ao utilizador.
- O aparelho apenas pode ser utilizado para o seu fim previsto. Não será assumida qualquer responsabilidade por possíveis danos causados pelo uso incorrecto ou manuseamento impróprio.
- Antes de ligar o dispositivo a fonte de corrente, verificar que a corrente e a voltagem correspondam aquelas indicadas na chapa.
- Não colocar o aparelho ou a tomada em água ou outro líquido. Em caso que isso aconteça-se acidentalmente, desligar o aparelho imediatamente e fazer-lo examinar por pessoa qualificada antes de utilizá-lo novamente. **A não observância desta regra pode causar um choque elétrico fatal!**
- Não procurar abrir a caixa sozinho.
- Não coloque quaisquer objectos no interior da caixa.
- Não use o aparelho com as mãos molhadas, sobre uma superfície húmida ou quando o próprio aparelho estiver molhado.
- Não toque na tomada com as mãos molhadas ou húmidas.
- Verificar o fio e a tomada regularmente para excluir possíveis danos. Si o fio ou a tomada estiverem prejudicados, terão que ser substituídos pelo fabricante ou por pessoa qualificada para excluir possíveis perigos.
- Não toque no aparelho no caso de cair ou ficar danificado de outro modo, ou ainda se o cabo ou a ficha estiverem danificados. No caso de avaria, levar o aparelho a uma oficina de reparações eléctricas para ser examinado e reparado se necessário.
- Nunca tente reparar o aparelho por si próprio. **Poderá sofrer um choque eléctrico!**
- Não deixar o cabo pendurado sobre arestas cortantes e mantê-lo afastado de objectos quentes e chamas vivas. Para retirar a ficha da tomada segurar sempre pela ficha.
- Para protecção adicional, é possível equipar a instalação eléctrica doméstica com um disjuntor de corte de corrente, com uma corrente de interrupção nominal não superior a 30mA. Aconselhe-se com o seu electricista.

19

- Certifique-se de que não há perigo de o cabo ou a extensão serem puxados ou de alguém tropeçar neles durante a utilização.
- Se for utilizado um cabo de extensão, terá de ser apropriado para o consumo de energia do aparelho; caso contrário, pode ocorrer um sobreaquecimento do cabo de extensão e/ou da ficha.
- Este aparelho não é adequado para uso comercial nem para utilização ao ar livre.
- Nunca deixar o aparelho sem vigilância quando em uso.
- As crianças não reconhecem os perigos associados ao uso incorrecto de aparelhos eléctricos. Por isso, nunca permita que as crianças utilizem electrodomésticos sem supervisão.
- Retirar sempre a ficha da tomada de corrente quando o aparelho não está a ser usado e antes de ser limpo.
- **Atenção!** A voltagem nominal estará presente enquanto o aparelho estiver ligado a corrente.
- Desligue o aparelho antes de o desligar da tomada de electricidade.
- Não segurar o aparelho pelo cabo de alimentação.





NORMAS ESPECÍFICAS DE SEGURANÇA

- **Cuidado, perigo de queimadura!** O pão pode ser queimado facilmente. Portanto, nunca coloque a torradeira perto de cortinas ou outros materiais inflamáveis.
- Não coloque pedaços muito grandes de pão que estejam embalados com alumínio ou filme de plástico nas fendas (10). Isto pode causar incêndios ou choques eléctricos.
- Coloque a alavanca para cima antes de ligar na tomada.
- **Perigo de queimadura:** algumas partes ficam muito quentes durante o uso. Toque apenas nos cabos ou botões.
- Aguarde até que o aparelho esfrie antes de retirar ou encaixar peças.
- Não tente retirar alimentos de dentro do aparelho se estiver ligado.
- Não use acessórios que não tenham sido fornecidos com o aparelho!
- Este aparelho serve apenas para torrar pão. Não tente aquecer outros tipos de alimentos.
- Não coloque pão com queijo de forma alguma nas fendas (10) do aparelho.

ANTES DO PRIMEIRO USO

- Retire toda a embalagem.
- Deixe que a torradeira funcione de 4 a 5 vezes sem pão. Isto irá remover resíduos de fábrica. Certifique-se de que a área esteja devidamente ventilada (com as janelas abertas, por exemplo).

FUNCIONAMENTO

- Coloque o pão nas fendas (10). Cada fenda (10) só deve ser usada para uma fatia de pão.
- Ligue o fio (1) na tomada.
- Usando o controle (5), pode-se escolher o nível desejado (1 = torrar pouco, 7 = torrar bastante). Recomendamos começar com um nível mais baixo no primeiro uso.
- Empurre a alavanca (9) para baixo até que se encaixe e fique presa. A luz de controle (6)  se acenderá e o processo começará.
- O aparelho será automaticamente desligado quando o nível desejado for atingido. A alavanca (9) pulará para cima. O pão está pronto.
- **Atenção:** as fatias de pão e outras partes do aparelho ficam muito quentes após o processo de aquecimento!
- Pode-se mudar o nível durante o processo usando o controle (5).
- **Como torrar pão congelado:** coloque o pão nas fendas (10). Coloque o controle no nível desejado. Empurre a alavanca (9) e pressione o botão DEFROST (2). A luz de controle (6)  e a luz azul (8)  se acenderão e o processo será iniciado.
- **Aquecendo pão já torrado:** coloque o controle (5) no nível desejado. Coloque o pão nas fendas (10) e empurre a alavanca (9). O processo se iniciará. Então, pressione o botão REHEAT (3). A luz de controle (6)  e a luz azul (7)  se acenderão e o processo será iniciado.
- **Acessório para rosca:** para torrar rosca, use o acessório para rosca (11).
- **Atenção!** Nunca coloque rosca directamente nas fendas de pão.
- Vire o acessório para rosca (11) totalmente e, em seguida, coloque o nas fendas (10) como mostrado na

20

figura. Coloque as roscas no acessório (11) e empurre para baixo a alavanca (9). A luz de controle (6) ⚡ se acenderá e o processo começará. Quando a alavanca for liberada, pode-se retirar as roscas.

- Os processos de torrar, descongelar ou aquecer podem ser interrompidos pressionando-se o botão STOP (4).

Nota: se a alavanca (9) não se encaixar, pode ser que o fornecimento de energia esteja interrompido.

Certifique-se de que o fio esteja adequadamente conectado à tomada.

CUIDADOS E MANUTENÇÃO

- Leia também as *Normas de Segurança*.
- Aguarde até que o aparelho se esfrie.
- A superfície pode ser limpada com um pano macio e húmido e detergente suave.
- Jamais use produtos abrasivos ou agressivos.

DADOS TÉCNICOS

Voltagem	:	230 V~ 50Hz
Consumo	:	800, 1200, 2000 W

CONSELHOS PARA PROTEÇÃO DO AMBIENTE

-  Este produto, no fim do seu período de vida útil, não deve ser depositado no lixo doméstico normal. Deverá ser, pelo contrário, depositado num ponto de recolha para reciclagem de aparelhos eléctricos e electrónicos. O símbolo no produto, as instruções de utilização e a embalagem chamam a atenção para esse facto.

As matérias-primas são reutilizáveis de acordo com as suas características. Com a reutilização, a utilização material ou outras formas de utilização de aparelhos velhos fazem com que dê um contributo valioso para a protecção do nosso ambiente.

Por favor, informe-se junto das autoridades locais sobre os centros de recolha competentes.

GARANTIA E SERVIÇO PÓS-VENDA

Antes da entrega os nossos aparelhos são submetidos a um severo controlo de qualidade. Se, apesar de todos os cuidados tanto no processo de produção como no transporte, o aparelho apresentar algum defeito, agradecemos o favor de o devolver ao vendedor. Independentemente de todos os direitos de garantia legais, o comprador tem os seguintes privilégios em relação à garantia:

Para o aparelho adquirido, oferecemos uma garantia de 2 anos a começar no dia da aquisição. Durante este período eliminamos gratuitamente qualquer deficiência provadamente atribuível a defeitos de materiais ou de fabricação, quer por meio de reparação, quer por troca.

As deficiências provocadas por utilização inadequada do aparelho, por intervenção ou reparação por parte de terceiros ou pela montagem de peças estranhas não são cobertas pelo âmbito desta garantia.

INSTRUKCJA OBSŁUGI

T405 TOASTER ALU DESIGN

Szanowny Kliencie, w celu uniknięcia niepożądanych uszkodzeń i wypadków, spowodowanych przez nieprawidłowe użycie urządzenia, należy przed uruchomieniem go uważnie przeczytać poniższą instrukcję obsługi. Prosimy stosować ją zawsze i bez wyjątku. Przekazując urządzenie osobie trzeciej, należy dołączyć do niego instrukcję obsługi.

BUDOWA

1. Kabel zasilania z wtyczką
2. Przycisk **DEFROST**
3. Przycisk **REHEAT**
4. Przycisk **STOP**
5. Regulator
6. Lampka kontrolna ⚡
7. Lampka kontrolna Reheat 🔥
8. Lampka kontrolna Defrost 🔥
9. Dźwignia tostera
10. Otwory na plecyzowo
11. Ruszt na bułeczki

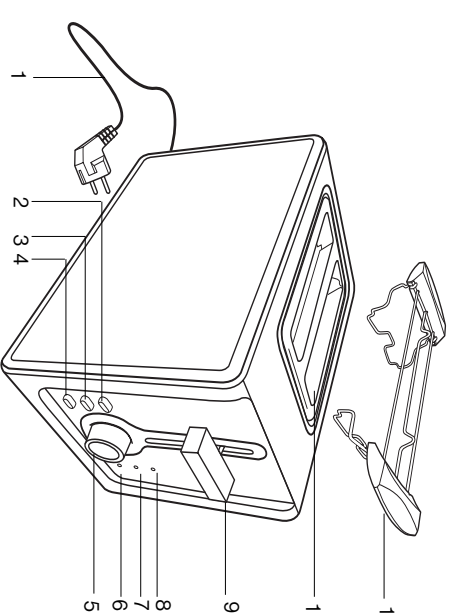

WARUNKI BEZPIECZEŃSTWA

- Nieprawidłowa obsługa oraz nieodpowiednie obchodzenie się z urządzeniem mogą prowadzić do zakłócen jego pracy i do obrażeń ciała użytkownika.
- Urządzenie może być używane jedynie do przewidzianego celu. W przypadku niezgodnego z przeznaczeniem użycia lub nieodpowiedniej obsługi nie będzie przejęta odpowiedzialność za powstałe szkody.
- Przed podłączeniem urządzenia do sieci należy sprawdzić, czy rodzaj prądu oraz napięcie sieciowe zgadza się z danymi na tabliczce znamionowej urządzenia.
- Nie zanurzać urządzenia i wtyczki w wodzie lub innych płynach. Jeżeli jednak zdarzy się, że urządzenie wpadnie do wody, natychmiast wyciągnąć wtyczkę z gniazdzka, a urządzenie przekazać przed ponownym użyciem do przeglądu przez fachowca. **Istnieje niebezpieczeństwo zagrożenia życia przez porażenie prądem!**
- Nigdy nie otwierać samemu obudowy!
- W zadanym wypadku nie wprowadzać przedmiotów do wnętrza obudowy.
- Nie dotykać urządzenia mokrymi rękami, nie stawiać go na wilgotnym podłożu i nie używać go, jeżeli jest mokre.
- Nigdy nie chwycić wtyczki mokrymi rękami.
- Kontrolować regularnie kabel zasilający i wtyczkę pod względem ewentualnych uszkodzeń. W przypadku uszkodzeń kabel zasilający i wtyczka muszą zostać wymienione przez producenta lub wykwalifikowanego fachowca w celu uniknięcia narazenia na niebezpieczeństwo.
- Nie używać urządzenia, jeżeli kabel zasilający i wtyczka wykazują uszkodzenia, urządzenie upadło na ziemię lub uszkodzone zostało uszkodzone w inny sposób. W takich przypadkach przekazać urządzenie do kontroli względnie naprawy w specjalistycznym warsztacie.
- Nie próbować nigdy naprawy samemu. **Istnieje niebezpieczeństwo porażenia prądem!**
- Nie zawieszaj kabla sieciowego nad ostrymi kantami i trzymać z dala od gorących przedmiotów i otwartego płomienia. Odlaczać kabel od gniazdzka ciągnąc tylko za wtyczkę.

- Dodatkową ochronę zapewnią montaż w instalacji domowej zabezpieczenia o znamionowym prądzie wyzwalającym nie większym jak 30 mA. Proszę zasięgnąć rady u instalatora urządzeń elektrycznych.
- Kabel zasilający, jak i ewentualny przedłużacz tak ułożyć, żeby nie było możliwe niezamierzone pociągnięcie oraz poeknięcie się o niego.
- Jeżeli używany jest przedłużacz, musi on posiadać odpowiednie parametry. W przeciwnym wypadku nastąpić może przegrzanie kabla i/lub wtyczki.
- Urządzenie nie jest przeznaczane do użytku przemysłowego i do stosowania na zewnątrz.
- Nigdy nie pozostawiać urządzenia bez nadzoru w trakcie jego użytkowania.
- Dzieci mogą nie rozpoznać niebezpieczeństwa wynikającego z nieumiejętnego obchodzenia się urządzeniami elektrycznymi. Dlatego nigdy nie wolno pozwoilić dzieciom obsługiwać urządzenia bez nadzoru.
- Wyciągnąć wtyczkę z gniazdka, jeżeli urządzenie nie jest używane i przed czyszczeniem.
- **Uwaga!** Urządzenie jest pod napięciem dopóki podłączone jest ono gniazdka.
- Nigdy nie przenosić urządzenia trzymając za kabel.

SZCZEGÓLNE INSTRUKCJE BEZPIECZEŃSTWA

- **Ryzyko Poparzenia!** Pieczone może płonąć. Nie używaj urządzenia w pobliżu zasłon, firanek lub innych materiałów łatwopalnych.
- Nie wkładaj do otworów na pieczone (10) pieczone o zbyt dużych rozmiarach, lub zapakowanego w folie aluminiową bądź plastikową, może to prowadzić do powstania ognia.
- Przed odłączeniem urządzenia z prądu upewnij się, że dzwignia tostera znajduje się w górnym położeniu.
- **Ryzyko poparzenia:** Niektóre części urządzenia podczas pracy stają się bardzo gorące. Dotykaj wyłącznie uchwyty oraz przycisków
- Przed usunięciem lub instalacją elementów urządzenia pozostaw je do ostygnięcia.
- Nie wyciągaj produktów z urządzenia podczas jego pracy.
- Nie używaj części niedołączonych do urządzenia!
- Urządzenie jest przeznaczone wyłącznie do opiekania pieczone. Nie podgrzewaj żadnych innych potraw.
- Pod żadnym pozorem nie umieszczaj w otworach na pieczone (10) chleba z plasterkami sera lub inną żywnością.

PRZED PIERWSZYM UŻYCIEM

- Usuń wszystkie elementy pakujące.
- Aby uniknąć powstawania przykrego zapachu uruchom toster 4 - 5 razy na najwyższym poziomie, ale bez pieczenia. Podczas tego procesu zapewnij odpowiednią wentylację pomieszczenia (np. otwórz okno)!

OBŚLUGA

- Umieść pieczone w odpowiednim otworze (10). Podczas procesu podgrzewania, każdy otwór (10) powinien zawierać tylko jedną kromkę.
- Podłącz kabel zasilania (1), do gniazda elektrycznego.
- Używając regulatora (5), ustaw pożądany poziom opiekania (1 = najniższy poziom, 7 - najwyższy poziom). Podczas pierwszego użycia zaleca się użycie 3 poziomu.
- Naciśnij dzwignię tostera (9) do dołu, aż do jej zablokowania. Lampa kontrolna (6) zapała się a proces opiekania zostanie rozpoczęty.
- Urządzenie automatycznie wyłączy się, gdy osiągnięty zostanie wybrany poziom opiekania. Dzwignia tostera (9) zostanie zwolniona. Pieczone jest opieczone i może zostać wyjęte.
- **Uwaga:** Podczas procesu opiekania i zaraz po jego zakończeniu kromki pieczone oraz części urządzenia są bardzo gorące.
- Temperatura podgrzewania podczas procesu opiekania może zostać zmieniona za pomocą regulatora (5).
- **Opiekanie zamrożonego pieczone:** Umieść pieczone w odpowiednim otworze (10). Ustaw regulator (5) na odpowiednim poziomie. Naciśnij dzwignię tostera do dołu, następnie naciśnij przycisk DEFROST (2). Lampa kontrolna (6) zapała się, proces opiekania rozpocznie się.
- **Podgrzewanie opieczonego pieczone:** Ustaw regulator (5) na odpowiednim poziomie. Umieść pieczone w odpowiednim otworze (10). Naciśnij dzwignię tostera (9) do dołu.

- Po rozpoczęciu opiekania naciśnij przycisk **REHEAT (3)**.
- Lampki kontrolne (6) zapała się, proces opiekania rozpocznie się.
- **Ruszt na bułeczki (11):** Do podgrzewania i opiekania bułek używaj rusztu na bułeczki (11).
 - **Uwaga:** Nigdy nie kładź bułek bezpośrednio na tosterze.

- Przed użyciem rusztu na bułeczki (11), rozłoż go całkowicie i umieść na tosterze (jak na rysunku), nad otworami na pieczone (10). Umieść bułki na ruszcie na bułeczki (11) i naciśnij dzwignię tostera (9) do dołu, aż do jej zablokowania. Lampa kontrolna (6) zapała się a proces opiekania zostanie rozpoczęty. Jak tylko dzwignia tostera wskoczy na górę z otworów na pieczone można wyjąć pieczone.

- **Uwaga:** Ruszt na bułeczki robi się bardzo gorący podczas opiekania.
- Opiekanie, podgrzewanie i rozmrażanie może być zatrzymane w każdej chwili poprzez naciśnięcie przycisku **STOP (4)**.

Wskazówka: Jeśli dzwignia tostera (9) nie zostanie zablokowana, prawdopodobnie odcięty został dopływ prądu. Sprawdź, czy wtyczka jest odpowiednio umieszczona w gniazdku.

CZYSZCZENIE I KONSERWACJA

- Zwracaj szczególną uwagę na *Instrukcję Bezpieczeństwa*.
- Poczekaj aż toster całkowicie ostygnie.
- Wyczyść obudowę używając delikatnej, wilgotnej szmatki oraz delikatnego detergentu.
- Do czyszczenia nie używaj żadnych ostrych przedmiotów, ani agresywnych środków czyszczących.

DANE TECHNICZNE

Zasilanie : 230V~ 50Hz
Moc : 850 Watt

WSKAZÓWKI DOTYCZĄCE OCHRONY ŚRODOWISKA

Po zakończeniu okresu trwałości produktu nie wolno wyrzucać do śmieci z gospodarstwa domowego. Powinien być on oddany do punktu zbiorczych urządzeń elektronicznych i elektrycznych przeznaczonych do recyklingu. Wskazuje na to symbol na produkcie, w instrukcji obsługi lub opakowaniu.

Materiały nadają się do ponownego przetworzenia zgodnie z ich oznakowaniem. Dzięki ponownemu przetworzeniu, właściwej utylizacji lub innym formom wykorzystania starych urządzeń mają Państwo ważny wkład w ochronie naszego środowiska.

Proszę zapytać się w administracji gminnej o właściwe miejsce utylizacji.



GWARANCJA I ZAKŁADY USŁUGOWE

Wszystkie nasze wyroby są starannie testowane jakościowo przed przekazaniem na sprzedaż. W wypadku jednak uszkodzeń, spowodowanych transportem lub fabrycznych, należy urządzenie zwrócić do sklepu, w którym zostało kupione. Oprócz wszelkich praw gwarancyjnych producent zapewniła nabywcom: Produkt ma 2-letnią gwarancję począwszy od dnia zakupu. W tym terminie, każde uszkodzenie na skutek fabrycznej wadliwości, lub wadliwości materiałów, usuwana będzie bezpłatnie poprzez wymanie urządzenia lub remont. Gwarancja nie dotyczy uszkodzeń spowodowanych nieprawidłową eksploatacją, nie przestrzeganiem instrukcji, nie dozwolonymi zmianami lub remontowaniem przez osobę nie uprawnioną.

GEbruIKSAANWIJZING**T405 TOASTER IN ALUMINIUM DESIGN**

Beste Klant,
Om schade te voorkomen door verkeerd gebruik lees eerst de gebruiksaanwijzing goed door. Volg altijd de veiligheidsinstructies. Wanneer dit apparaat doorgegeven wordt aan een ander persoon zorg dan dat de gebruiksaanwijzing aanwezig is.

ONDERDELEN

1. Elektroïetijl snoer en stekker
2. **DEFROST** knop
3. **REHEAT** knop
4. **STOP** knop
5. Draaiknop
6. Controle lampje 
7. Opwarm controle lampje 
8. Ontdooi controle lampje 
9. Schuifknop
10. Broodrooster sleuven
11. Bagel accessoire

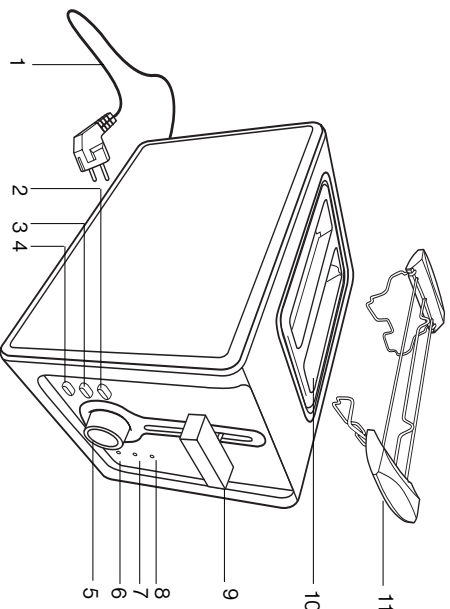
**VEILIGHEIDSISTRUCTIES**

- Een verkeerd gebruik of een onjuiste behandeling kan tot storingen van het apparaat en verwondingen bij de gebruiker leiden.
- Het apparaat mag enkel voor de voorziene doeleinden gebruikt worden. Bij een onjuist gebruik, of bij een verkeerde hantering wordt geen aansprakelijkheid voor eventueel optredende schade aanvaard.
- Geefve voor de aansluiting op het net te controleren of het stroomtype en de netspanning overeenkomen met de desbetreffende gegevens op het typeplaatje van het apparaat.
- Het apparaat en de netstekker niet in water of andere vloeistoffen onderdompelen. Als het apparaat toch ooit in het water terecht komt, onmiddellijk de stekker uittrekken en het apparaat bij een vakman laten controleren alvorens het opnieuw te gebruiken. **Anders bestaat levensgevaar wegens het risico van een elektrische schok!**
- Probeer nooit zelf om de behuizing te openen!
- Steek niet met voorwerpen in de binnenkant van de behuizing.
- Gebruik het apparaat niet als u natte handen heeft, op een vochtige vloer of als het apparaat nat is.
- De netstekker nooit met natte of vochtige handen aanraken.
- De netkabel en de netstekker regelmatig op eventuele beschadigingen controleren. Bij beschadigingen moeten de netkabel en de netstekker door een hersteller, resp. een bevoegde technische dienst vervangen worden om gevaar te vermijden.
- Het apparaat niet in gebruik nemen als de netkabel of de netstekker schade vertonen, of als op het apparaat op de grond gevallen is, of op een andere manier beschadigd werd. In dergelijke gevallen moet het apparaat ter controle en eventuele herstelling naar een bevoegde technische dienst gebracht worden.
- Portbeer nooit om het apparaat zelf te herstellen. **U zou het gevaar lopen een elektrische schok te krijgen!**
- De netkabel niet over scherpe kanten laten hangen en uit de buurt houden van verhitte voorwerpen en open vlammen. Trek de kabel enkel aan de stekker uit het stopcontact.
- De inbouw van een verliesstroomschakelaar met een nominale afvalstroom van niet meer dan 30 mA in de

25

- huisinstallatie biedt een bijkomende bescherming. Vraag raad aan uw elektro-installateur.
- Leg de kabel en de eventueel benodigde verlengkabel zodanig dat men er niet ongewild aan kan trekken of erover kan vallen.
- Als een verlengkabel gebruikt wordt, moet deze voor het overeenkomstig vermogen geschikt zijn. Anders kan het tot een oververhitting van de kabel en/of stekker komen.
- Dit apparaat is noch voor commercieel gebruik, noch voor gebruik in openlucht geschikt.
- Laat het apparaat tijdens het gebruik nooit onbewaakt achter.
- Kinderen kunnen de gevaren die in de verkeerde omgang met elektro-toestellen schillen niet herkennen. Laat elektrische huishoudelijke apparatuur daarom nooit zonder toezicht door kinderen gebruiken.
- Trek de netstekker uit het stopcontact als het apparaat niet in gebruik is en voor elke reiniging.
- **Opgelet!** Het apparaat staat onder stroom zolang het op het stroomnet aangesloten is.
- Schakel het apparaat uit voordat u de stekker uit het stopcontact trekt.
- Het apparaat mag enkel gebruikt worden voor de doeleinden waarvoor het voorzien is.
- Er mogen enkel onderdelen van de fabrikant of van zijn plaatselijke verdeler gebruikt worden.
- Het apparaat nooit aan het netsnoer dragen.



SPECIAL VEILIGHEIDS ADVIES

- **Voorzichtig, brandgevaar!** Brood kan gemakkelijk verbranden. Plaats daarom, nooit de broodrooster dicht bij of onder gordijnen of andere brandbare materialen.
- Plaats nooit te grote brood producten of brood dat nog in blik of plastic folie verpakt is in de broodroosters (10). Dit kan vlammen of elektroshocks veroorzaken.
- Zet de schuifknop op de hoge stand voor dat u de stekker uit het stopcontact trekt.
- **Verbrandingsgevaar:** Sommige delen van het apparaat worden heel erg heet tijdens gebruik. Raak enkel de handvaten of knoppen aan.
- Geef het apparaat enige tijd om af te koelen voordat u onderdelen gaat verwijderen of bevestigen.
- Probeer geen voedsel te verwijderen van het apparaat terwijl het nog steeds aan is.
- Gebruik geen onderdelen die niet bijgeleverd zijn!
- Dit apparaat is enkel bedoeld voor het roosteren van brood. Verwarm geen ander soort voedsel mee.
- Plaats onder geen omstandigheden brood met kaas of ander beleg in de broodroosters (10).

VOOR GEBRUIK

- Verwijder al het verpakking materiaal
- Laat het apparaat 4 - 5 keer roosteren zonder brood op de hoogste stand om eventuele productieresidus te verwijderen. Zorg er dan voor dat u tijdens deze procedure goed ventileert (zoals door het openen van een raam).

GEBRUIK

- Plaats het brood in de broodrooster gleuven (10). Gebruik beide sleuven (10) voor maar een snee brood.
- Verbind het stopcontact (1) met een bruikbaar stopcontact.
- Door gebruik te maken van draaiknop (5), kunt u het gewenste rooster niveau instellen (1 = lichte roosteren, 7 = donker roosteren). Wij raden aan dat gebruikers die voor de eerste keer roosteren een licht niveau te kiezen.
- Druk de schuifknop (9) helemaal naar beneden tot het automatisch klikt. Het controle lampje (6)  zal oplichten en het roosteren zal beginnen.
- Het apparaat zal zich zelf automatisch uitschakelen als het gewenste niveau van het roosteren bereikt is. De schuifknop (9) zal opspringen. De boterhammen zijn nu geroosterd.
- **Let op:** Het brood en sommige delen van het apparaat zijn heel erg heet recht na het roosteren!
- U kunt ook het gewenste rooster niveau tijdens het roosteren veranderen door gebruik te maken van de draaiknop (5).
- **Het roosteren van bevroren brood:** Plaats het brood in de brood gleuven (10). Zet de draaiknop op het gewenste niveau van roosteren. Druk de schuifknop (9) naar beneden en druk vervolgens op de **DEFROST** knop (2). Het controle lampje (6)  en het blauwe controle lampje (9)  zullen oplichten en het toast proces zal beginnen.

26

- **Het opwarmen van eerder geroosterd brood:** Zet de draaiknop (5) op het gewenste niveau van het roosteren. Plaats het brood in de brood gleuven (10) en druk de schuifknop (9) naar beneden. Het roosteren zal beginnen, druk vervolgens de **REHEAT (3)** Knop in. Het controle lampje (6) en het blauwe controle lampje (7) zullen oplichten en het toast proces zal beginnen.
 - **Bagel accessoire (11):** om bagels op te warmen of te toosten gebruikt u het bagel accessoire (11).
 - **Let op!** Plaats nooit de bagels rechtstreeks op de broodrooster gleuven!
 - **Vouw het bagel accessoire (11)** volledig open en plaats het vervolgens op de broodrooster gleuven (10) zoals te zien op illustratie. Leg de bagels op het bagel accessoire (11) en de duw de schuifknop (9) volledig naar beneden tot het automatisch klikt. Het rooster proces zal aanvangen en het controle lampje (6) zal oplichten. Zodra de schuifknop opnieuw omhoog gesprongen is, kunt u de bagels van het bagel accessoire verwijderen.
 - **Let op!** Het bagel accessoire wordt erg heet tijdens gebruik.
 - **Leder roosterend, ontdooid of verwarmend proces kan beëindigd worden door op de STOP knop (4) rukken.**
- Opmerking:** Indien de schuifknop (9) niet goed klikt, kan de stroom toevoer gestopt zijn.
Controleer of de stekker goed is verbonden met een stopcontact.

SCHOONMAKEN EN ONDERHOUD

- Houd hierbij altijd de *Veiligheids Instructies* in acht.
- Wacht tot dat het apparaat volledig is afgekoeld.
- De buitenkant kan met een zachte doek, en een mild afwasmiddel, gereinigd worden.
- Gebruik nooit schurende of bijtende reinigingsproducten of -middelen.

TECHNISCHE GEGEVENS

Gebruik vermogen : 230V ~ 50Hz
Stroom verbruik : 850 W

AANWIJZINGEN INZAKE DE MILIEUBESCHERMING

Dit product mag aan het einde van zijn levensduur niet samen met het normale huishoudelijke afval verwijderd worden, maar moet afgegeven worden op een verzamelpunt voor de recycling van elektrische en elektronische apparatuur. Het symbool op het product, in de gebruiksaanwijzing of op de verpakking maakt u daarop attent.

De werkstoffen zijn volgens hun kenmerking herbruikbaar. Met het hergebruik, de stoffelijke verwerking of andere vormen van recycling van oude apparaten levert u een belangrijke bijdrage tot de bescherming van ons milieu.

Gelieve bij het gemeentebestuur informatie te vragen over het bevoegde verzamelpunt.

GABARITIE EN KLANTENDIENST

Avorens onze apparaten de fabriek vertalen, worden ze aan een strenge kwaliteitscontrole onderworpen. Indien nietgegenstaande alle zorg tijdens de productie of tijdens het transport schade ontstaan zou zijn, verzoeken wij u het apparaat terug te brengen naar uw verdeler. Naast de wettelijke waarborg heeft de koper naar keuze recht op de volgende waarborgprestaties:

Wij bieden op het gekocht apparaat 2 jaar waarborg die op de dag van de verkoop begint te lopen. Binnen deze periode verhelpen we kostenloos alle defecten die toe te schrijven zijn aan materiaal- of fabricagefouten, hetzij door herstelling, hetzij door omruiling.

Defecten die ontstaan zijn door een onjuist gebruik en door fouten die door ingrepen en herstellingen van derden, of door de montage van vreemde onderdelen ontstaan zijn, vallen niet onder deze garantie.

NAVOD PRO OBSLUHU

T405 TOPINKOVAČ V HLINIKOVÉM DESIGNU

Vážený zákazník,
Vážení, váš fritezu do elektrické sítě, pečlivě prostudujte tento návod k obsluze, aby se nesprávným než připojíte váš fritezu do elektrické sítě, pečlivě prostudujte tento návod k obsluze, aby se nesprávným použitím nepoškodila. Pozornost věnujte především bezpečnostním pokynům. Pokud předáváte fritezu třetím stranám, musí být tento Návod k použití nedílnou součástí.

SOUČÁSTI

1. Kabel se zástrčkou
2. Tlačítko DEFROST
3. Tlačítko REHEAT
4. Tlačítko STOP
5. Kolečko pro nastavení toaštování
6. Kontrolka
7. Kontrolka ohřát
8. Kontrolka rozmrazit
9. Páčka
10. Místo pro toasty
11. Nastavec na bagely

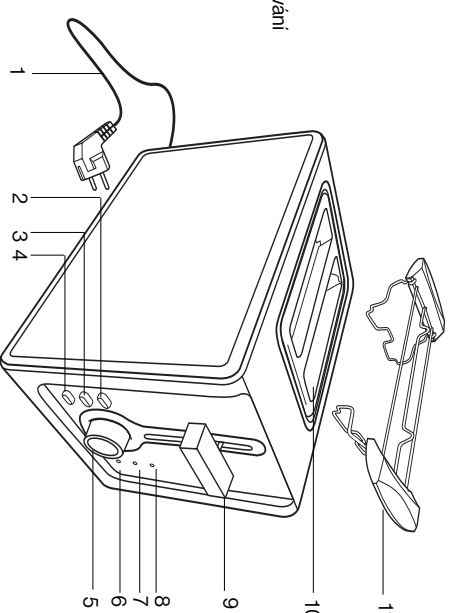

BEZPEČNOSTNÍ POKYNY

- Nesprávným provozem a nevhodným použitím se může friteza poškodit a uživatel se může zranit.
 - Friteza se může používat pouze pro svůj určený účel. Není předirána žádná zodpovědnost za jakékoli možné poškození, zapříčiněné nesprávným použitím či nevhodnou manipulací.
 - Než připojíte fritezu k elektrické síti zkontrolujte, zda se napětí a výkon shoduje s údaji na výkonostním štítku.
 - Zářezni či zásuvku neporušujte do vody či jiných kapalin. Pokud se však náhodou zařízení ocitne ve vodě, okamžitě odpojte zařízení a před dalším použitím jej nechejte zkontrolovat kvalifikovanou osobou.
- Nedodržení může zapříčinit závažný úraz elektrickým proudem!**
- Nikdy se nepokoušejte otvírat plášť zařízení.
 - Do pláště neumisťujte žádné předměty.
 - Zařezni neobsluhujte s mokřyma rukama, nepoužívejte na mokřem podkladu nebo pokud je samo zařízení mokře.
 - Nedotýkejte se zástrčky mokřyma nebo vřhýmá rukama.
 - Pravidelně kontrolujte možné poškození přívodního kabelu a zástrčky. Je-li přívodní kabel či zástrčka poškozená, musí vyměněný výrobem nebo kvalifikovanou osobou, abyste nebyli vystaveni nebezpečí.
 - Zařezni nepoužívejte, pokud upadlo nebo bylo jiným způsobem poškozeno nebo pokud je poškozen přívodní kabel či zásuvka. V případě poškození nechejte zařezni zkontrolovat, popřípadě opravít v elektro-servísu.

- Nikdy se nepokoušejte opravovat zařezni sami. **Mohlo by dojít k úrazu elektrickým proudem!**
- Nenechávejte přívodní kabel na ostrých předmětech a zajištěte, aby byl v dostatečné vzdálenosti od horčých předmětů a přímých plamenů. Zástrčku vytahujte ze zásuvky tak, že držíte pouze zástrčku.
- Je možné nainstalovat zvláštní ochranu do elektrické instalace domu a to použitím proudovým jističem s jmenovitým vypínacím proudem maximálně 30mA. Pro radu požádejte vašeho elektrikáře.
- Ujistěte se, že nehrozí žádné nebezpečí díky nedbale vedenému přívodnímu či prodlužovacímu kabelu, nebo že o něj nemůže během používání kdokoli klopýtnout.

- Pokud je použít prodlužovací kabel, musí být vhodovat příkonu zařízení, jinak může dojít k přehřátí prodlužovacího kabelu nebo zástrčky.
- Toto zařízení není vhodné pro komerční použití ani pro venkovní použití.
- Nikdy nenechávejte zařízení bez dozoru během používání.
- Děti nejsou schopné rozoznát nebezpečí, jenž je spojené s nesprávným používáním elektrických zařízení. Nedovoľte tedy, aby děti používaly domácí spotřebiče bez dozoru.
- Vždy odpojíte zástrčku ze zásuvky, pokud se fritéza nepoužívá a před čištěním.
- **Vystraha!** Fritéza je stále pod menovlým elektrickým napětím, pokud je připojena do síťové zásuvky.
- Než fritézu odpojíte ze zásuvky, vypněte ji.
- Nikdy nemoste fritézu za kabel.

ZVLÁŠTNÍ BEZPEČNOSTNÍ DOPORUČENÍ





- **Opatrně, nebezpečí popálení!** Chléb se může snadno spálit. Proto nikdy neumisťujete přístroj v blízkosti záclon nebo jiných hořlavých materiálů.
- Do místa pro toasty (10) nedávejte příliš velké kusy pečiva nebo chleba, který je zabalený do plastové nebo staniolové fólie. Mohlo by dojít k požáru nebo úrazu elektrickým proudem.
- Páčka na toastování musí být vyskočena, když vytahujete kabel ze zásuvky.
- **Nebezpečí popálení:** některé části přístroje se stávají velice horkými během používání. Dotýkejte se pouze držadeli nebo tlačítek.
- Nechte přístroj vychladnout, než budete sundávat nebo nasazovat jakékoli součásti.
- Když je přístroj zapnutý, nepokoušejte se z něj vyndávat potraviny.
- Nepoužívejte přísušensství, které není dodáno s tímto přístrojem!
- Tento přístroj je určen pouze pro toastování chleba. Neohřívajte v přístroji žádné jiné potraviny.
- V zádném případě nedávejte do místa pro toasty (10) namazaný chléb nebo chléb

PŘED PRVNÍM POUŽITÍM

- Zcela vybalte.
- Nastavte nevyšší teplotu a zapněte přístroj 4-5krát bez vloženého chleba. Tím se odstraní případné nečistoty z výroby. Pro tuto činnost zvolte větratelny prostor (například místo, kde je možné otevřít okno).

OVLÁDÁNÍ

- Dejte chléb do místa pro toasty (10). Do každého otvoru (10) by měl být vložen pouze jeden plátek chleba.
- Zapojte kabel (1) do vhodné zásuvky.
- Pomocí kolečka pro nastavení toastování (5) můžete zvolit požadovaný stupeň toastování (1 = slabě opéci, 7 = silně opéci). Doporučujeme vám na poprvé nastavit nižší úroveň.
- Mačkajte páčku (9) dolů, dokud automaticky nezapadne. Kontrolka (6)  se rozsvítí a proces opékání začne.
- Přístroj se automaticky vypne poté, co uplyne nastavená doba opékání. Páčka (9) vyskočí. Chléb je opečen.

- **Pozor:** kratjice chleba a některé části přístroje jsou velice horké hned po ukončení opékání.
- Délku opékání můžete změnit i během opékání pomocí kolečka pro nastavení toastování (5).
- **Opékání zmrazeného chleba:** Dejte chléb do místa pro toasty (10). Nastavte kolečkem požadovanou dobu opékání. Zmačknete páčku (9) dolů a potom zmačknete tlačítko DEFROST (2). Kontrolka (6)  a modrá kontrolka (8)  se rozsvítí, proces opékání začne.
- **Ohrátí již opečeného chleba:** nastavte kolečko pro nastavení toastování (5) na požadovanou dobu opékání. Dejte chléb do místa pro toasty (10) a zmačknete páčku (9) dolů. Začne proces opékání a potom zmačknete tlačítko REHEAT (3). Kontrolka (6)  a modrá kontrolka (7)  se rozsvítí, proces opékání je spuštěn.

- **Nástavec na bagety (11):** pro ohrátí bagety použijte nástavec na bagety (11).

- **Pozor:** nikdy nedávejte bagetu do otvorů pro opékání chleba.

- Roztáhněte nástavec na bagety (11) tak, aby byl zcela otevřený a umístěte ho nad místa pro toasty (10), jak ukazuje obrázek. Položte bagetu na nástavec na bagety (11) a zmačkajte páčku (9) dolů, dokud automaticky nezapadne. Kontrolka (6)  se rozsvítí a proces opékání začne. Poté, co páčka zase

vyskočí, můžete sundat bagetu z nástavce na bagetu.

Pozor: nástavec na bagetu se stává velice horkým během používání.

- Opékání, rozmrazování nebo ohřívání může být kdykoliv zastaveno zmačknutím tlačítka STOP (4).

Poznámka: Jestliže páčka (9) nezapadne, je možné, že je přerušen proud elektrické energie. Zkontrolujte zapojení kabelu do zásuvky.

ÚDRŽBA A ČIŠTĚNÍ

- Prosim, řiďte se také *Bezpečnostními doporučeními*.
- Počkejte, až přístroj vychladne.
- Povrch přístroje může být ořten vlhkým hadříkem s jemným saponátem.
- Nikdy nepoužívejte drsné nebo agresivní čističi prostředky nebo nástroje.

TECHNICKÉ ÚDAJE

Operační napětí : 230 V~ 50Hz
 Příkon : 800, 1200, 2000 W

UPOZORNĚNÍ K OCHRANĚ ŽIVOTNÍHO PROSTŘEDÍ

 Tento výrobek se nesmí po ukončení své životnosti likvidovat s normálním domovním odpadem, ale musí být odevzdán na sberném místě pro recyklaci elektrických a elektronických přístrojů. Symbol na výrobku, návodu k použití či obalu na to upozorňuje.

Materiály jsou recyklovatelné podle svých označení. Recyklaci, využitím materiálů nebo jinou formou zúžitkování starých přístrojů důležitým způsobem přispíváte k ochraně našeho životního prostředí.

Zapjte se prosím obecní správy na příslušné likvidační místo.

ZARUKA A ZAKAZNICKÝ SERVIS

Naše zařízení podléhají před vyexpedování přísné kontrole kvality. I když napřic veskeré starostlivosti během výroby nebo během přepravy dojde k poškození, žádáme vás, abyste se obrátili na zákaznický servis Eta (tel. 0800/555510). Mimo nároky vyplývajících ze zákonné záruky má kupující garanční nárok. Pro zakoupený přístroj poskytujeme 24-měsíční lhůtu, (příložený garanční list), která se začíná dnem zakoupení přístroje. Během této doby bezplatně odstranujeme opravu nebo výměnou všechny nedostatky, které jsou prokazatelně chybami materiálu nebo výroby. Nedostatký v důsledku nepřiměřeného zacházení s přístrojem a chyby, které vyplývají ze zásahu nebo oprav, případně z instalace jiných nebo cizích částí, nespádají do působnosti této záruky.

KULLANIM KLAVUZU**T405 ALÜMİNYUM KAPLI TOST MAKİNESİ**

Sayın Müşterimiz;

Lütfen, yanlış kullanımdan doğacak hasarları önlemek için, aygıtı şehir sebekesine bağlamadan önce, tüm "Kullanım Talimatname"sini dikkatlice okuyunuz. Lütfen, güvenlik bilgilerine azami dikkat gösteriniz. Eğer aleti, 3. kişilerin kullanımına verirsiniz, "Kullanım Talimatname"sini de o kişiye veriniz.

MONTAJ

1. Güç şeridi ve güç fişi
2. **DEFROST** tuşu
3. **REHEAT** tuşu
4. **STOP** tuşu
5. Kızartma kontrolü
6. Kontrol lambası
7. Reheat(Yeniden ısıtma) kontrol lambası
8. Defrost(Eritme) kontrol lambası
9. Kol
10. Ekmeğe bölmeleme
11. Bagel aksesuarı

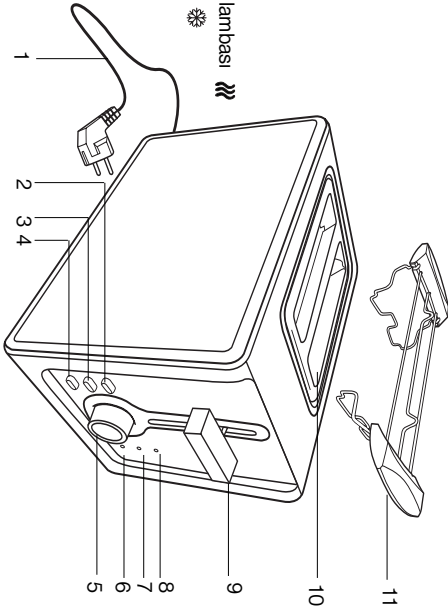
**GUVENLİK BİLGİSİ**

- Yanlış veya hatalı kullanım alete zarar verebilir yada kullanıcının yaralanmasına yol açabilir.
- Aleti, kullanım amacı dışında kullanmayınız. Yanlış veya hatalı kullanımdan doğacak olası hasarlardan sorumluluk alınmaz.
- Aleti, prize takmadan önce, aletin gereksindiği ve sebekesizin voltaj uyumunu kontrol edin.
- Aleti, prize takılı olduğu halde, su veya başka bir sıvıyı içine koymayın. Kazara aletin suyun içine düşmesi durumunda, derhal prizden çekin ve bir uzmana kontrol ettirmeden bir daha kullanmayın. **Dikkatsizlik ölümcül elektrik şokuna sebep olabilir!**
- Aletin iç bölümlerini koruyan kapağı açmaya çalışmayınız.
- Aletin iç bölümlerini koruyan kapağın içine yabancı cisim atmayınız.
- Aleti, ıslak elle, ıslak zeminde ya da aletin kendisi ıslakken kullanmayınız.
- ıslak ve nemli elle alete dokunmayınız.
- Fiş ve kabloyu olası bir hasara karşı sıkılıkla kontrol ediniz. Eğer fiş veya kablo hasar görmüş ise, üreticiden yada bir uzmandan yardım isteyerek yenisi ile değiştiriniz.
- Düşürme sonucu, aletin kendisi yada fiş veya kablo hasar görmüş ise kullanmayınız. Hasar durumunda aleti, bir elektrisyene götürerek kontrol ettiriniz. Eğer gereklirse tamiri ettiriniz.
- Aleti kendiniz tamir etmeye çalışmayınız. **Elektrik şokuna maruz kalabilirsiniz!**
- Aletin kablosunu keskin kenarları dikkatle koruyunuz. Sıcak objelerden ve çıplak ateşten uzak tutunuz. Fiş prizden çekerken, plastik korumalı fiş soketini kullanınız.
- Daha fazla koruma için; evizin elektrik tesisatında devre kesici kullanın. Bunun için bir elektrisyene danışın.
- Aleti kullanırken, kablo ve ya uzatma kablosunun kazara yerinden çıkmayacağından veya birinin ona takılmayacağından emin olun.
- Uzatma kablosu, aletinizin güç tüketim değeriyle uyumlu olmalıdır, aksi takdirde kablolarda yada prizde aşınma olabilir.
- Bu alet ticari kullanıma ya da açık hava kullanımına uygun değildir.

- Alet kullanılmıyken, retakatsiz bırakmayın.
- Çocuklar, elektrikli aletlerin yanlış kullanımından doğacak zararları anlayamazlar. Bu yüzden sizin denetiminiz olmaksızın bu aletleri kullanmalarına izin vermeyin.
- Aleti kullanmadığınız zamanlarda fişten çekiniz ve her defasında temizleyiniz.
- **Tehlike!** Alet kullanımında değil ama prize takılıyken içinde düşük miktarda voltaj barındırmaktadır.
- Aleti prizden çekmeden önce, kapatınız.
- Aleti kablosundan tutarak taşımayınız.

ÖZEL KORUMA TAVSİYELERİ

- **Dikkat: yanma tehlikesi** Ekmeğe kolaylıkla yakabilir. Bu yüzden, kızartıcıyı asla perdelerin ya da diğer yanabilir materyallerin yakınına veya aşağısına yerleştirmeyiniz.
- Fazla büyük ekmeğe ürünlerini ya da ekmeğe bölmeleme (10) içerisine tenek ve plastik folyolarla paketlenmiş ekmeği yerleştirmeyiniz. Bu, alevlenmeye veya elektrik şoklarına sebep olabilir.
- Fiş çekmeden önce kızartma kolunu yukarıya kaldırınız.
- **Yanma tehlikesi:** Çalışırken, makinenin birkaç parçası çok fazla ısınır. Sadece tuşlara ya da kulplara dokununuz.
- Makineyi kaldırmadan veya herhangi bir parça bağlamadan önce makinenin soğumasına izin veriniz.
- Makine çalışır durumda iken makineden yiyecek çıkarmayı denemeyiniz.
- Makinenin içerisinde yer almayan hiçbir aksesuar kullanmayınız!
- Bu makine sadece ekmeğe kızartmak için tahsis edilmiştir. Bununla başka türde yiyecekleri ısıtmayınız.
- Hiçbir koşul altında ekmeğe bölmeleme (10) açmamalı ya da peynirli ekmeğe yerleştirmemelisiniz.

İLK KULLANIMDAN ÖNCE

- Bütün paketlekileri çıkartınız.
- Tost makinesini ekmeğe en yüksek 4-5 seviyede çalışmasına izin veriniz. Bu, herhangi bir imalat artıklarını kaldıracaktır. Böyle yapıyorken, alanın uygun olarak havalandırıldığından emin olun(pencerenin birinin açık olması gibi).

İŞLEM

- Ekmeğe bölmeleme (10) ekmeği yerleştiriniz. Her bir bölme (10) yalnızca bir dilim ekmeğe için kullanılmalıdır.
- Güç fişini (1) en uygun bir güç çıkışına bağlayınız.
- Kızartma kontrolünü (5) kullanarak, istediğiniz kızartma seviyesine kurabilirsiniz (1 =hafif kızartma, 7 =ağır kızartma). İlk kez kullanımlar için hafif bir seviye kullanmalarını öneririz.
- Otomatik olarak tıklayana kadar kola (9) baştan sonuna kadar basınız. Kontrol lambası (6) yanacak ve kızartma işlemini başlayacaktır.
- Makine otomatik olarak kızartmanın istenilen seviyesine ulaştığında kendi kendine kapanacaktır. Kol (9) yukarı sıçrayacaktır. Ekmeğe dilimleri kızartılmalıdır.
- **Dikkat:** Ekmeğe dilimleri ve makinenin birkaç parçası kızartma işleminden hemen sonra çok ısınır.
- Ayrıca kızartma kontrolünü (5) kullanarak kızartma işlemini esnasında kızartmanın seviyesini istediğinize göre değiştirilebilirsiniz.
- **Domuz ekmeği kızartma:** Ekmeğe bölmeleme (10) ekmeği koyunuz. Kızartma kontrolünü kızartmanın istenilen seviyesine göre kurunuz. On kolunun (9) üstüne basınız ve sonra **DEFROST** (2) tuşuna basınız. Kontrol lambası (6) ve mavi kontrol lambası (8) yanar ve kızartma işlemi başlar.
- **Ekmeği kızartmadan önceki ısıtma:** Kızartma kontrolünü (5) kızartmanın istenilen seviyesine göre kurunuz. Ekmeğe bölmeleme (10) ekmeği koyunuz ve kolun (9) üstüne basınız. Kızartma işlemi başlayacaktır ve sonra **REHEAT** tuşuna (3) basınız. Kontrol lambası (6) ve mavi kontrol lambası (7) yanar ve kızartma işlemi başlar.
- **Bagel aksesuarı (11):** Tost bagellerimizi ısıtmak için, Bagel aksesuarlarını (11) kullanınız.
- **Dikkat!** Asla bagelleri direk olarak ekmeğe bölmeleme yerleştirmeyiniz.
- Bagel aksesuarını (11) tersine çevirin tamamen açın ve sonra resimde gösterildiği gibi ekmeğe bölmeleme (10) üzerine bunu yerleştiriniz. Bagelleri bagel aksesuarı (11) üzerine yerleştiriniz ve tıklayana kadar kola (9) baştan sonuna kadar basınız. Kızartma işlemi başlar ve kontrol lambası (6) yanar. Bir kez daha kol

șircar, bagelleri bagel aksesuarından kaldırabilirsiniz.

Dikkat: Bagel aksesuar işlem sırasında çok fazla ısınır.

- Her kızartma, eritme, ya da ısıtma işlemi **STOP** tuşuna **(4)** basılarak durdurulabilir.

Not: Egzer kol **(9)** uygun bir şekilde tıklamazsa, güç kaynağı kesilmiş olabilir.

Güç fişi bir güç çıkışına uygun bir şekilde bağlanmış mı acaba kontrol ediniz.

BAKIM VE KORUMA

- Lütfen ayrıca *Güvenlik Önerilerini* de gözlemleyiniz.
- İlkın makinenin soğuması için beklemelisiniz.
- Kapağın yumuşak nemli bir bezle ya da yumuşak huylu bir deterjanla yıkanabilir.
- Abrasif ve yrtıcı deterjanlar ya da aletleri asla kullanmayınız.

TEKNİK VERİLER

İşeyiş voltajı	:	230V~ 50Hz
Güç girişi	:	850 Watt

ÇEVRE KORUMA İLE İLGİLİ AÇIKLAMALAR



Bu ürün, kullanım tarihinin sona ermesiyle birlikte normal ev çöplü kanalıyla tasfiye edilmeyip, elektrik ve elektronik cihazlarının geri dönüşüm toplama noktalarına bırakılmalıdır.

Ürünün, kullanma talimatının veya ambalajın üzerinde yer alan sembol buna işaret etmektedir.

Hammaddeler, üzerlerindeki işaretler uyarınca geri dönüşümlü olabilir özelliğe sahiptirler. Eski cihazların geri dönüşürülmesi, maddi yönden değerlendirmesi veya diğer şekillerdeki değerlendirilmelerine bulunacağınız desteklerle, çevremizin korunması için önemli bir katkı sağlamış olacaksınız.

Lütfen bağlı bulunduğunuz belediye yönetiminin yetkili tasfiye noktasını öğreniniz.

GARANTİ VE MUSTERİ SERVİSİ

Değişimden önce, ürünümüz titiz bir kalite kontrolünden geçirilmektedir. Bütün bu özene rağmen, eğer üretimde yada nakliye sırasında bir sorun oluşmuşsa, lütfen satın aldığınız aleti satıcıya geri iade edin.

Tüketicî, yasalarla belirlenmiş aşğıdaki garanti haklarına sahiptir:

Satışımızın ürünlerin 2 senelik garantisizdir. Garanti ürünün satıldığı gün başlar. Bu süre boyunca ortaya çıkacak kusurlar tarafımızdan ücretsiz olarak giderilir. Eğer, üründe noksan bir özellik ya da üretici hatası varsa tamir veya değiştirme yapılır.

Kusur, ürünün uygunsuz taşınması, kötü kullanım, 3. şahıslar tarafından orijinal olmayan uygunsuz parçaların tamiri çalışılmasından kaynaklanırsa garanti kapsamında değildir.

INSTRUCȚIUNI DE UTILIZARE

1405 PRĂJITOR DE PÂINE, ÎN DESIGN ALUMINIU

Slimata clientă, stimat client,

Vă rugăm să citiți cu atenție instrucțiunile de utilizare înainte de a racorda aparatul dumneavoastră la rețeaua electrică, pentru a evita pagubele produse de utilizarea necorespunzătoare. Acordați o atenție specială indicațiilor de siguranță. În cazul în care dați acest aparat unor terțe persoane, trebuie predată împreună și aceste instrucțiuni de utilizare.

PĂRȚI COMPONENTE

1. Fir electric și fișă
2. Buton **DEFROST**
3. Buton **REHEAT**
4. Buton **STOP**
5. Control prăjire
6. Lampa control
7. Lampa control încălzire
8. Lampa control decongelare
9. Levier
10. Deschizătura pentru piine
11. Accesoriu pentru chifle

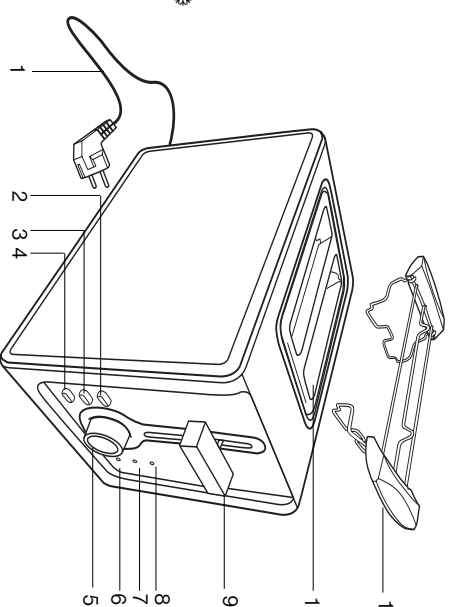

INDICAȚII DE SIGURANȚĂ

- Utilizarea și manevrarea necorespunzătoare pot provoca disfuncționalitatea ale aparatului și rănirea utilizatorului.
- Aparatul nu trebuie utilizat decât în scopul prevăzut. La utilizarea necorespunzătoare destinației sau manipulare neadecvată nu ne asumăm nici o răspundere pentru eventualele pagube survenite.
- Verificați înainte de racordare la rețea dacă tipul de curent sau tensiunea rețelei corespund cu indicațiile de pe tăblița de date tehnice.
- A nu se curfunda aparatul sau ștecărul de rețea în apa sau în alte lichide. În cazul în care se întâmpla totuși ca aparatul să cadă în apă, scoateți imediat ștecărul din priză și dispuneți verificarea lui de către un specialist înainte de o noua utilizare. **Pericol de moarte sau electrocutare!**
- Nu încercați niciodată să deschideți singuri carcasa!
- Nu introduceți nici un fel de obiecte în interiorul carcasei.
- Nu utilizați aparatul cu mâinile ude, pe podeaua udă sau în condiții de umzeală.
- Nu apucați niciodată stegarii de rețea cu mâinile ude sau umede.
- Verificați regulat cablul și ștecărul de rețea de eventuale defecțiuni. În cazul apariției defecțiunilor, cablul și ștecărul de rețea trebuie înlocuite de către producător sau de către un specialist calificat, pentru a evita distrugerile.
- Nu puneți aparatul în funcțiune când cablul sau ștecărul de rețea în cazul în care aparatul a căzut pe podea sau s-a defectat în alt mod. În astfel de cazuri duceți aparatul la verificat și eventual reparat într-un atelier specializat.
- Nu încercați niciodată să reparați singuri aparatul. **Există pericolul electrocutării!**
- Nu agățați cablul de rețea de margini ascuțite și țineți-l departe de obiecte fierbinți sau făcări libere. Scoateți din priză numai apucând ștecărul.
- Se asigură o protecție suplimentară printr-un dispozitiv încorporat de protecție împotriva curentilor reziduali, cu o intensitate de declanșare nu mai mare de 30 mA în instalațiile casnice. Cereți statul

- electroianului.
- Dispuneți cablul precum și un cablu eventual necesar în așa fel încât să nu-l puteți trage din neatenție sau să vă împiedicați de el.
- În cazul utilizării unui prelungitor, acesta trebuie să fie adecvat puterii corespunzătoare, altfel se poate ajunge la supraîncălzirea cablului și/ sau a ștecărului.
- Acest cablu nu este destinat nici utilizării în scopuri comerciale și nici utilizării exterioare.
- În timpul utilizării nu lăsați aparatul nesupravegheat.
- Copiii nu sunt conștienți de pericolele legate de utilizarea necorespunzătoare a aparatelor electrice. De aceea nu lăsați aparatele casnice la îndemâna copiilor fără ca aceștia să fie supravegheați.
- **Atenție!** Aparatul este alimentat cu curent doar atât timp cât acesta este alimentat la rețeaua de curent.
- Înainte de scoaterea ștecărului din priză opriți aparatul din funcționare.
- A nu se transporta aparatul ținându-l de cablul sau de alimentare.





INSTRUCȚIUNI DE SECURITATE SPECIFICE

- **Atenție, pericol de arsuri!** Piinea e ușor inflamabilă. De aceea nu plasați prășitorul de piine în imediata vecinătate a draperiilor sau a altor obiecte ușor inflamabile.
- Nu plasați țelii de piine prea mari sau piine învelită în foiță de aluminiu/plastic în deschizăturile pentru piine (10) pentru a evita posibilitatea unui incendiu sau șoc electric.
- Ridicați leviera înainte de a pune fișa în priză.
- **Pericol de arsuri:** unele părți a dispozitivului sînt foarte fierbinți în timpul funcționării. Atingeți doar minerele sau butoanele.
- Lăsați dispozitivul să se răcească înainte de a adăuga sau sustrage vre-o piesă.
- Nu încercați să scoateți produsele din dispozitiv în timp ce el funcționează.
- Nu utilizați accesorii ce nu au fost cumpărate împreună cu dispozitivul.
- Folosiți dispozitivul doar pentru a prăji piinea. Nu încălziți alte mincăruri sau produse cu acest dispozitiv.
- Nu introduceți în deschizăturile (10) piine cu cașcaval sau alte produse de uns pe piine.

ÎNAINTE DE PRIMA FOLOSIRE

- Scoateți ambalajul.
- Pentru a curăța dispozitivul de reziduurile industriale setați-l la cel mai înalt nivel și lăsați-l să funcționeze de 3-4 ori fără piine în el. În timpul acestui proces, aerisiți bine încăperea (deschideți fereastra).

FUNCȚIONARE

- Plasați piine în deschizătura pentru piine (10). O singură felie de piine pentru fiecare deschizătură (10).
- Conectați fișa (1) la o priză potrivită.
- Folosind butonul control prăjire (5) puteți să setați la nivelul dorit (1 = prăjire ușoară, 7=prăjire pîna la rumenire). Se recomandă ca noșcii să folosească un nivel mai scăzut.
- Apăsăți leviera (9) jos de tot, pîna va face clic. Se va aprinde lampa de control (6)  și procesul de prăjire va începe.
- Dispozitivul se va opri automat atunci cînd nivelul de prăjire setat va fi atîns. Leviera (9) va sări. Feliiile de piine sînt gata prăjite acum.
- **Atenție!** feliiile de piine și unele părți ale dispozitivului sînt foarte fierbinți imediat după prăjire!
- Nivelul de prăjire poate fi schimbat și în timpul procesului folosind butonul control prăjire (5).
- **Prăjirea pîinei înghețate:** Plasați piinea în deschizăturile pentru piine (10). Setati butonul control prăjire la nivelul dorit. Apăsăți leviera (9) și apoi apăsăți butonul **DEFROST (2)**. Lampă de control (6)  si lampa de control albastră (8)  se vor aprinde; procesul de prăjire începe.
- **Încălzirea pîinii dea prăjite:** Setati butonul control prăjire (5) la nivelul dorit. Plasați piine în deschizătura pentru piine (10) și apăsați leviera (9). Procesul de prăjire va începe, apăsați butonul **REHEAT (3)**. Lampă de control (6)  si lampa de control albastră (7)  se vor aprinde; procesul de prăjire începe.
- **Accesoriu pentru chifle (11):** Pentru a încălzi chiflele, folosiți accesoriul (11).

Atenție! Nu plasați chiflele direct în deschizăturile pentru piine.

- Deschideți accesoriul pentru chifle (11) și aranjați-l pe deschizăturile pentru piine (10) conform ilustrațiilor. Plasați chiflele pe accesoriu (11) și apăsați leviera (9) jos de tot, pîna va face clic. Procesul de prăjire

Începe și lampa de control (6)  se aprinde. Atunci cînd leviera va sări, puteți să scoateți chiflele de pe accesoriu.

Atenție! Accesoriul pentru chifle este foarte fierbinte în timpul utilizării

- Procesul de prăjire, decongelare, încălzire pot fi oprite apăsînd butonul **STOP (4)**.

Notă: dacă leviera (9) nu face clic, probabil a fost întreprins curentul. Verificați dacă fișa e bine conectată la priză.

ÎNGRIJIRE ȘI ÎNTREȚINERE

- Respecați de asemenea *Instrucțiunile de Securitate*.
- Lăsați dispozitivul să se răcească bine.
- Curățați corpul dispozitivului cu o sticlă moale, umedă și cu un detergent ușor.
- Nu folosiți detergente agresive sau obiecte abrazive.

DATE TEHNICE

Voltați : 230V ~ 50Hz
Putere de alimentare : 850 Watt

INSTRUCȚIUNI PENTRU PROTECȚIA MEDIULUI

La terminarea duratei de utilizare, acest produs nu trebuie aruncat împreună cu deșeurile casnice normale, ci trebuie dus la un punct de reciclare a produselor electrice și electronice. Acest lucru este indicat de simbolul de pe produs, în instrucțiunile de utilizare și pe pachet.



Materialul este reutilizabil potrivit precizărilor de pe etichetă. Prin reutilizare se reduce exploatarea diverselor tipuri de materiale și contribuți la protejarea mediului înconjurător.

Consultați-vă cu reprezentanții administrației locale responsabili cu depozitarea deșeurilor.



GARANȚIE ȘI SERVICE

Înainte de livrare, produsele noastre sunt supuse unui sever control de calitate. Dacă totuși se întâmplă să apară defecțiuni de fabricație sau datorate transportului, va rugăm să vă adresați service-ului elita (Tel.: +40-21-3199969). În afara de pretențiile legale în termenul de garanție, clientul poate beneficia de următoarea garanție, în alegere: Pentru aparatul cumpărat asigurăm (conform certificatului de garanție alăturat) o garanție de **24 de luni**, începând din ziua cumpărării. În acest interval înălturăm gratuit prin reparație sau prin înlocuire orice deficiență, care se datoreazăunor defecțe de fabricație sau de material de pot fi dovedite. Defecție apărute ca urmare a unor manipulari necorespunzătoare sau ca urmare a unor intervenții sau reparații efectuate de terți sau prin montarea unor alte piese, nu fac obiectul acestei garanții.

Уважаеми клиенти,

Прочетете внимателно тези инструкции преди да свържете уреда към електрическата мрежа. Това ще предотврати евентуални повреди. Обърнете специално внимание на съветите за сигурност. Ако предоставяте този уред на трета страна, уверете се, че го предоставяте заедно с тези инструкции.

ЧАСТИ

1. Ел. кабел и щепсел
2. **DEFPROST** бутон
3. **RENEAT** бутон
4. **STOP** бутон
5. Ключ със степенни за претичане
6. Светлинен индикатор 
7. Бутон за претопляне със светлинен индикатор 
8. Бутон за размразяване със светлинен индикатор 
9. Бутон за включване
10. Отделения за хляб
11. Приставка за бейтгли

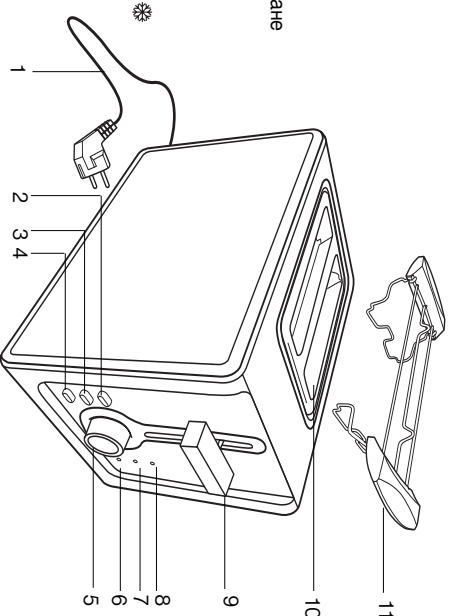

СЪВЕТИ ЗА СИГУРНОСТ

- Грешно боравене или неправилно използване може да причини повреди на уреда или наранявания на потребител.
- Уреда трябва да се използва само за определените му цели. Производителът не носи отговорност за повреди възникнали като следствие на неконвенционално използване или неправилна експлоатация.
- Преди да свържете уреда към електрическата мрежа, уверете се, че вида и волтажа на електрическото отоваряват на информацията обозначена върху уреда.
- Никога не поставяйте уреда или щепсела във вода. Ако уреда падне във вода, незабавно издърпайте щепсела от контакта и предайте уреда на сервизен техник преди повторна експлоатация.
- **Опасност от електрически удар!**
- Никога не опитвайте да отворите уреда!
- Никога да поставяте предмети в уреда.
- Не използвайте уреда с мокри ръце или на мокър под или във влажна среда.
- Никога не докосвайте щепсела с мокри или влажни ръце.
- Редовно проверявайте щепсела и кабела за повреди. Ако има такива повреди, уведовете сервизен техник и поизкайте тяхната замяна.
- Не употребявайте уреда ако щепсела или кабела е повреден, в случай на удар от падане или други повреди. В такива случаи уведовете сервизен техник за поправка.
- Никога не опитвайте да поправяте уреда сами. **Опасност от електрически шок!**
- Щепсела не трябва да се оставя да вис над остри ъгли и трябва да е далеч от горещи предмети и пламъци. Когато изключавате щепсела, дръпнете него а не кабела.
- Вграден прекъсвач ненадвишаващ 30mA може да добава допълнителна защита на Вашето домакинство. Консултирайте се със специалист по електричество за по-нататъшни съвети.
- Поставете кабела и евентуалния удължител по такъв начин, че да не представляват опасност от спъване и да не могат да се издърпват по случайност.
- Ако използвате удължителен кабел, то той трябва да е подходящ за съответният електрически

- капачицет, иначе е възможно да прегори.
- Този уред не е предназначен за търговска употреба както и употреба на открито.
- Никога не оставяйте уреда без наблюдение докато е в употреба.
- Делата не разпознават опасностите от неправилното използване на електрически уреди. Следователно, никога да позволявате на деца да използват електрически уреди без наблюдение.
- **Внимание!** Уреда е защитен с електричество докато е свързан към електрическата мрежа.
- Изключете уреда преди да издърпате кабела.
- Никога не носете уреда за електрически кабел.





ИНСТРУКЦИИ ЗА БЕЗОПАСНОСТ

- **Внимание, опасност от изгаряне!** Може да се изгорите от прегречения хляб. Никога не поставяйте уреда в близост с пердета или други лесно възпламеними материали.
- Не поставяйте филми, по-големи от размера на отделенията (10) или филми, увити в домакинско фолио. Това може да причини запалване или електрически удар.
- Изключете тостера, преди да извадите щепсела от контакта.
- **Опасност от изгаряне:** някои части от уреда се загряват силно по време на употреба. Избягвайте да докосвате други части освен дръжките и бутоните.
- Оставете уреда да се охладя преди да извадите или добавите някоя от частите.
- Не вадете филми или бейтгли от уреда докато е включен.
- Не използвайте допълнителни части, които не са предназначени за този уред.
- Този уред е предназначен само за претичане на хляб. Не претичайте никакъв друг вид храна.
- Във всякаква случай не поставяйте в отделенията (10) филми намазани със сирене или нещо друго.

ПРЕДИ ПЪРВА УПОТРЕБА

- Разопаковайте.
- Пуснете тостера на максимална мощност 4-5 пъти без да поставяте хляб. По този начин ще се отстранят всички остатъци от производствения процес. Когато пускате за пръв път уреда, проветрете помещението добре (като отворите прозорци).

ИНСТРУКЦИИ ЗА УПОТРЕБА

- Поставете хляба в отделенията за хляб (10). Поставяйте само по една филия във всяко отделение.
- Включете ел. щепсел в подходящ ел. контакт.
- С бутона за контрол на степента на претичане (5), можете да изберете желаната от вас степен на претичане (1 = леко претичане, 7 = силно претичане). Препоръчваме Ви в началото да използвате по-ниските степени.
- Натиснете бутона за включване (9) надолу, докато той автоматично щракне. Светлинният индикатор (6)  ще светне и процесът ще започне.
- Уредът ще се самоизключи, когато достигне желаната степен на претичане. Бутонът за включване ще се вдигне (9). Филмите ще са готови и могат да бъдат извадени.
- **Внимание:** Филмите хляб и някои части на уреда са много горещи след процеса на претичане.
- **Можете да промените степента на претичане по време на самия процес (5).**
- **Претичане на замразен хляб:** Поставете хляба в отделенията (10). Настройте степента на претичане. Натиснете надолу бутона за включване и след това натиснете бутона **DEFPROST** (2). Светлинният индикатор (6)  и синият светлинен индикатор на бутона за размразяване (8)  ще се светнат и претичането ще започне.
- **Претопляне на вече претопен хляб:** Настройте ключа със степенни за претичане (5) на желаната степен. Поставете хляба в отделенията (10) и натиснете надолу бутона за включване (9). След като претопеното започне, натиснете бутона **RENEAT** (3). Светлинният индикатор (6)  и синият светлинен индикатор на бутона за претопляне (7)  ще се светнат и претопеното ще започне.
- **Пристигна за бейтгли (11):** За да претопите бейтгли, използвайте приставката за бейтгли (11). **Внимание!** Никога не поставяйте бейтгилите директно в тостера.
- Отворете напълно приставката за бейтгли (11) и я поставяте върху отделенията за хляб (10) както е показано на филурата. Поставете бейтгилите на приставката за бейтгли (11) и натиснете бутона за

включване (9) надолу докато щракне. Процесът за пречистване ще започне и светлинният индикатор ще светне (6) **⊖**. Когато бутонът за включване отскочи до първоначалното си положение, можете да вземете бейтълите от приставката.

Внимание! Приставката за бейтли силно се нагорещява по време на употреба.

- Всеки от процесите на пречистване, размразяване или претоплене могат да бъдат спрени, ако натиснете бутона **STOP** (4).

Забелешка: Ако бутонът за включване (9) не щракне, причината може да е спряно електричество. Проверете дали ел. щепсел е правилно включен в ел. контакт.

ГРИЖА И ПОДДЪРЖАНЕ

- Моля, съблюдавайте инструкциите за *сигурност*.
- Изчакайте уредът да изстине напълно.
- Повърхностите на уреда могат да бъдат почиствани с мека навлажнена кърпа и омекоген почистващ препарат.
- Никога не използвайте агресивни препарати или абразивни почистващи материали.

ТЕХНИЧЕСКИ СПЕЦИФИКАЦИИ

Уредът е предназначен за ел. мрежа с напрежение: 230 V ~ 50Hz
Ел. мощност : 800, 1200, 2000 W

ОПАЗВАНЕ НА ОКОЛНАТА СРЕДА

Този продукт не трябва да се изхвърля в нормалните депа за отпадъци. Трябва да бъде оставен в съоръжена специализирана в събирането и преработката на електрически и електронни уреди.

Символа на опаковката, самият уред, и инструкцията за употреба обозначават това.

Материалите се преработват както е обозначено на техните надписи.

Чрез преработката на материалите, както и на други материали във Вашето домакинство, Вие допринасяте за опазването на нашата околна среда.

Консултирайте се с Вашата месна администрация за да намерите подходящия преработвателен център.

ГАРАНЦИЯ И ОБСЛУЖВАНЕ НА КЛИЕНТИ

Преди доставката нашите уреди се подлагат на строг качествен контрол. Ако, въпреки всички грижи, е възникнала повреда при производството или транспортираниято, Ви молим да занесете обратно уреда на търговеца, от който е закупен. Наред със законните гаранционни претенции купувачът има право по негов избор на следните гаранционни услуги:

За закупения уред даваме 2 години гаранция, считано от деня на продажбата. През този период отстраняваме безплатно, чрез ремонтiranje или замяна, всички недостатъци, които безспорно се дължат на дефекти на материала или на производството.

Недостатъци, възникнали вследствие на неправилно боравене с уреда, и дефекти, появили се след намеса и поправки от страна на трети лица, както и след монтирането на чужди части, не се обхващат от тази гаранция.

ИНСТРУКЦИЯ ПО ЕКСПЛУАТАЦИИ

ТА05 ИТКЕЖ В АЪУБЪЯВЪВЪБЪ ГИЙТЪВЪВЪПЪ

Уважаемый покупатель,

Внимательно прочтите эту инструкцию, прежде чем подключить устройство к сети, чтобы избежать его повреждения из-за неправильного использования. Обратите особое внимание на указания по безопасности. Если вы захотите передать это устройство третьему лицу, то вместе с устройством необходимо передать и эту инструкцию.

КОНФИГУРАЦИЯ УСТРОЙСТВА

1. Шнур питания, вилка
2. Функция **DEFROST**
3. Функция **RENEAT**
4. Функция **STOP**
5. Ручка регулировки уровня поджаривания
6. Сигнальная лампа **⊖**
7. Лампа повторного подогрева **»»**
8. Лампа разморозки **⊗**
9. Рычаг
10. Разъемы для хлеба
11. Приспособление для рогаликов, баранок

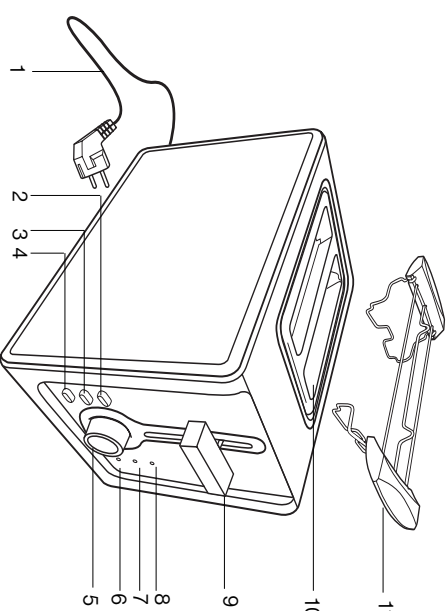

СЪВЕТИ ЗА СИГУРНОСТ

- Грешно боравене или неправилно използване може да причини повреди на уреда или наранявания на потребители.
 - Уреда трябва да се използва само за определените му цели. Производителът не носи отговорност за повреди възникнали като следствие на неконвенционално използване или неправилна експлоатация.
 - Преди да свържете уреда към електрическата мрежа, уверете се, че вида и волтажа на електричеството отговарят на информацията обозначена върху уреда.
 - Никога не поставяйте уреда или щепсела във вода. Ако уреда падне във вода, незабавно издърпайте щепсела от контакта и предайте уреда на сервизен техник преди повторна експлоатация.
- Опасност от електрически удар!**
- Никога не опитвайте да отворите уреда!
 - Никога да поставяйте предмети в уреда.
 - Не използвайте уреда с мокри ръце или на мокър под или във влажна среда.
 - Никога не докосвайте щепсела с мокри или влажни ръце.
 - Равноно проверявайте щепсела и кабела за повреди. Ако има такива повреди, уведомете сервизен техник и поискайте тяхната замяна.
 - Не употребявайте уреда ако щепсела или кабела е повреден, в случай на удар от падане или други повреди. В такива случаи уведомете сервизен техник за поправка.
 - Никога не опитвайте да поправите уреда сами. **Опасност от електрически шоки!**
 - Щепсела не трябва да се остава да visi над остри ъгли и трябва да е далеч от горещи предмети и пламъци. Когато изключвате щепсела, дръжте негов а не кабела.
 - Вграден прекъсвач ненадвизишаващ 30mA може да добави допълнителна защита на Вашето домакинство. Консултирайте се със специалист по електричество за по-нататъшни съвети.
 - Поставете кабела и електричните удължители по такъв начин, че да не представляват опасност от спъване и да не могат да се издърпват по случайност.

- Ано используете удлинители кабел, то той трябва да е подходящ за съответният електрически капацитет, иначе е възможно да прегори.
- Този уред не е предназначен за Търговска употреба както и употреба на открито.
- Никогa не оставяйте уреда без наблюдение докато е в употреба.
- Децата не разполагат опасностите от неправилното използване на електрически уреди.
- Следователно, никогa да позволявате на деца да използват електрически уреди без наблюдение.
- **Внимание!** Уреда е захранен с електричество докато е свързан към електрическата мрежа.
- Изключете уреда преди да издърпате кабела.
- Никогa не носете уреда за електрически кабел.

НАСТОЯТЕЛНА РЕКОМЕНДАЦИЯ ПО БЕЗОПАСНОМУ ИСПОЛЗОВАНИЮ





- **Осторожно:** опасность получения ожога! Хлебобулочные изделия легко повреждены подгоранием. Не устанавливайте прибор в непосредственной близости от занавесей и других легковозгораемых предметов.
- Не поджаривайте хлебобулочные изделия, размеры которых превышают размеры разъемов прибора (10), а также изделия, обернутые в фольгу. Это может стать причиной возгорания и получения электрошока.
- Перед загрузкой хлеба установите рычаг в верхнее положение.
- **Опасность получения ожога:** во время работы прибора, его некоторые части повреждены значительно нагреваются. Прикасаться только к ручкам прибора и его кнопкам управления.
- Перед выниманием хлеба, а также добавлением дополнительных приспособлений, дайте прибору немного остыть.
- Не пытайтесь вынимать что-либо из прибора во время его работы.
- Не используйте каких-либо дополнительных приспособлений, которые не входят в комплектацию прибора.
- Прибор предназначен только для поджаривания хлебобулочных изделий. Не используйте прибор для подгорания или поджаривания каких-либо других продуктов.
- Ни в коем случае не поджаривайте хлеб, помазанный какими-либо пастообразными продуктами либо с ломтиками сыра на нем (10).

ПЕРЕД ПЕРВЫМ ИСПОЛЗОВАНИЕМ

- Распакуйте прибор.
- Дайте прибору отработать 4-5 полных циклов на максимальной температуре без хлеба. Этим вы очистите прибор от возможных частиц, оставшихся при его производстве. Во время первого использования прибора убедитесь, чтобы помещение проветривалось должным образом (можно, например, открыть окно для вентиляции помещения).

ЭКСПЛУАТАЦИЯ

- Положите хлеб в разъемы прибора (10). В каждый из разъемов (10) допустим лишь один ломтик хлеба.
- Подсоедините шнур (1) к подходящему источнику питания.
- Используйте ручку регулировки уровня поджаривания (5), установите уровень поджаривания по своему усмотрению (1 = легкое поджаривание, 7 = сильное поджаривание). Первоначально рекомендуем использовать легкий уровень поджаривания.
- Нажмите на рычаг (9), чтобы он автоматически закрепился в нижней отметке. Включится сигнальная лампа (6)  подтверждая начало работы прибора.
- Прибор автоматически отключается при поджаривании до установленного уровня. Рычаг (9) переместится в наивысшее положение. Ломтики хлеба не поджарены.
- **Внимание:** ломтики хлеба, а также некоторые части прибора сильно нагреваются во время поджаривания!
- Во время поджаривания вы можете регулировать уровень зажаривания, используя ручку регулировки уровня поджаривания (5).
- **Поджаривание замороженного хлеба:** положите хлеб в разъемы прибора (10). Установите ручку

- уровня зажаривания по своему усмотрению. Зафиксируйте рычаг (9) в нижнем положении и включите функцию **DEFROST (2)**  оповестив на начало заданного процесса.
- **Подогрев ранее замаренного хлеба:** Установите ручку регулировки уровня поджаривания (5) по своему усмотрению. Положите хлеб в разъемы прибора (10) и зафиксируйте рычаг (9) в нижнем положении. После как начнется процесс зажаривания, нажмите на кнопку **REHEAT (3)**. Загорится сигнальная лампа (6)  и голубая лампа разморозки (7)  оповестив на начало заданного процесса.
 - **Приспособление для рогаликов, баранок (11):** для разогревания различных рогаликов используйте приспособление для рогаликов, баранок (11). **Внимание!** Не кладите рогалики поверх разъемов для хлеба.
 - Установите приспособление для рогаликов, баранок (11) в разъемы для поджаривания хлеба (10) как показано на рисунке. Положите рогалики в предназначенное для них приспособление и зафиксируйте рычаг (9) в нижнем положении. Загорится сигнальная лампа (6)  оповестив на начало процесса. После того как рычаг автоматически переместится в верхнее положение, вы можете вытащить рогалики из приспособления.
 - **Внимание!** Во время процесса подогрева приспособление для рогаликов сильно нагревается.
 - Любой из процессов (поджаривания, разморозки, подогрева) может быть остановлен нажатием кнопки **STOP (4)**.
- Примечание:** при неисправной работе рычага (9) немедленно отключите прибор от источника питания. Убедитесь в правильности подсоединения шнура к источнику питания.

УХОД И ОБСЛУЖИВАНИЕ

- Пользуясь также прочтите рекомендации по безопасному использованию.
- Перед мойкой прибора, убедитесь, что он полностью остыл.
- Поверхности прибора можно мыть влажной мягкой тканью с добавлением моющего средства.
- Не используйте стойких средств для мытья прибора.

ТЕХНИЧЕСКИЕ ХАРАКТЕРИСТИКИ

Напряжение : 230 В ~ 50 Гц
Мощность : 800, 1200, 2000 Вт

ОПАЗВАНЕ НА ОКОЛНАТА СРЕДА

 Този продукт не трябва да се изхвърля в нормалните депа за отпадъци. Трябва да бъде оставен в съоръжена специализирана в събирането и преработката на електрически и електронни уреди. Символа на опаковката, самият уред, и инструкцията за употреба обозначават това. Материалите се преработват както е обозначено на техните надписи. Чрез преработката на материалите, както и на други материали във Вашето домакинство, Вие допринасяте за опазването на нашата околна среда. Консултирайте се с Вашата месна администрация за да намерите подходящи преработвателен център.

ГАРАНТИЙНОЕ ОБСЛУЖИВАНИЕ И СЕРВИС

Пред възлукуване наши изделия подлежат строгий контроль качества. Если, несмотря на все принятые меры, при производстве или транспортировке возникла поломка, отшлиуйте неисправное изделие продавцу, у которого оно было приобретено. Помимо установленных законом рекламационных претензий, у покупателя есть возможность предъявить требования в соответствии с нижеиследующими гарантийными условиями: На приобретенный прибор действует гарантия в течение 2 лет, начиная со дня покупки. В течение этого периода мы обязуемся за свой счет осуществлять ремонт или замену изделия с любыми неисправностями, которые явно возникли вследствие дефекта материала или заводского брака. Данная гарантия не распространяется на дефекты, которые были вызваны неправильной эксплуатацией прибора, и на поврежденния, возникшие вследствие вмешательства или ремонта со стороны третьих лиц, а также вследствие использования неоригинальных комплектующих частей.